

⚠ WARNING
⚠ ADVERTENCIA
⚠ AVERTISSEMENT

This Quick Start Guide is not a substitute for reading the user manual. To reduce the risk of injury or death, user must read and understand user manual before using this product.
Esta Guía de inicio rápido no reemplaza la lectura del manual del operador. Para reducir el riesgo de lesiones o muerte, el usuario debe leer y comprender el manual del operador antes de usar este producto.
Ce guide de démarrage rapide ne remplace pas la lecture du manuel d'utilisation. Pour réduire le risque de blessure ou de mort, l'utilisateur doit lire et comprendre le manuel de l'opérateur avant d'utiliser ce produit

TOOLS NEEDED
HERRAMIENTAS QUE NECESITARÁ
OUTILS NÉCESSAIRES



Fresh clean unleaded gasoline (not included)
Gasolina sin plomo fresca y limpia (no incluida)
Esence sans plomb, neuve et propre (non incluse)



Funnel (included)
Embudo (incluido)
Entonnoir (incluse)



4-stroke engine oil (included)
Aceite para motores de 4 tiempos (incluido)
Huile pour moteurs à 4 temps (incluse)

BEFORE STARTING

ANTES DE EMPEZAR | AVANT DE COMMENCER

1. Add engine oil.

Agregar aceite al motor | Ajouter de l'huile pour moteurs

- See Figure 1. Unlock and remove the engine service cover to access the oil dipstick.
Véase la Figura 1. Desbloquee y retire la cubierta de servicio del motor para acceder a la varilla de nivel de aceite. / Voir la figure 1. Déverrouillez et retirez le couvercle de service du moteur pour accéder à la jauge d'huile.
- See Figure 2. Remove the oil dipstick. Using 4-cycle engine oil and funnel (included), slowly add engine oil to the engine until it is full. Do not overfill. If the oil level is too high, oil will drain out through the fill plug.
Véase la Figura 2. Retire la varilla de nivel de aceite. Con el aceite para motor de 4 tiempos que se suministra y el embudo, agregue lentamente aceite al motor hasta llenarlo. No llene demasiado. Si el nivel de aceite es demasiado alto, el aceite se drenará a través del tapón de llenado. / Voir la figure 2. Retirer la jauge d'huile. À l'aide de l'huile moteur 4 temps et de l'entonnoir fournis, ajoutez lentement de l'huile moteur dans le moteur jusqu'à ce qu'il soit plein. Ne pas trop remplir. Si le niveau d'huile est trop élevé, l'huile s'écoulera par le bouchon de remplissage.

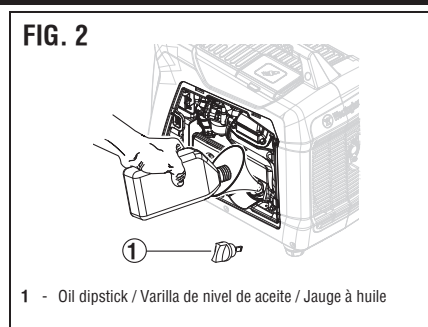
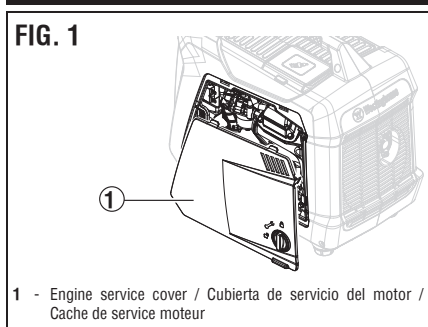

2. Add unleaded gasoline to gas tank.

Agregar gasolina sin plomo al tanque de gasolina. | Ajouter de l'essence sans plomb au réservoir d'essence.

- See Figure 3. Unscrew the fuel cap on top of the tank. Slowly add gasoline into the fuel tank.
Véase la Figura 3. Desenrosque el tapón del depósito de gasolina. Agregue lentamente gasolina en el tanque de combustible. / Voir la figure 2. Desserrer le bouchon situé au-dessus du réservoir. Ajouter lentement de l'essence dans le réservoir.
- See Figure 4. The gasoline level should NOT be higher than the red maximum fill ring.
Véase la Figura 4. El nivel de gasolina NO debe ser superior al anillo rojo de llenado máximo. / Voir la figure 4. Le niveau d'essence NE doit PAS dépasser le goulot de remplissage
- Secure the fuel cap.
Asegure el tapón de la gasolina. / Revisser le capuchon du réservoir.

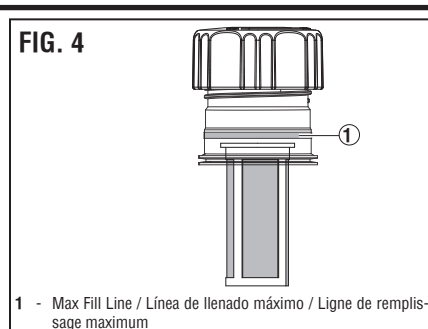
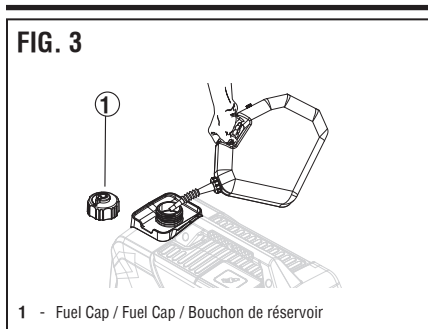

3. Connect LPG tank.

Conecte el tanque de propano. | Raccorder le réservoir de GPL.

- See Figure 5. Connect the LPG hose (included) to a standard LPG tank and hand-tighten.
Véase la Figura 5. Conecte el tanque de GLP al generador usando la manguera suministrada. Asegúrese de que todas las conexiones estén seguras y seguras. / Voir la figure 4. Reliez le réservoir de GPL au générateur à l'aide du tuyau fourni. Assurez-vous que toutes les connexions sont sécurisées.
- See Figure 6. Connect the other end of LPG hose to the generator and hand-tighten.
Véase la Figura 6. Conecte el otro extremo de la manguera de GLP al generador y apriete a mano. / Voir la figure 6. Connectez l'autre extrémité du tuyau de GPL au générateur et serrez à la main.
- Test the connections with soapy water to be sure there are no leaks.
Pruebe las conexiones con agua jabonosa para asegurarse de que no haya fugas. / Testez les connexions avec de l'eau savonneuse pour vous assurer qu'il n'y a pas de fuites.

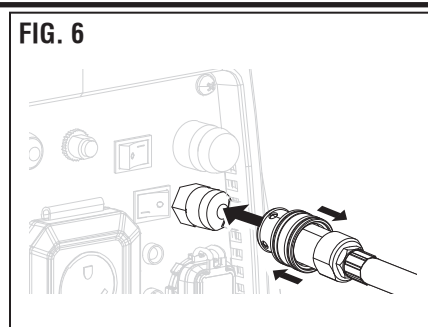
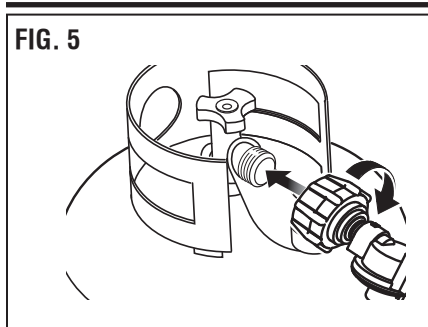

STARTING PROCEDURE

PROCEDIMIENTO DE INICIO | PROCÉDURE DE DÉPART

- Be sure all electrical loads are disconnected from the generator and the ECO mode switch is in the OFF position.
Asegúrese de que todas las cargas estén desconectadas del generador et assurez-vous que le commutateur de mode ECO est en position OFF. / Assurez-vous que toutes les charges sont déconnectées du générateur et assurez-vous de que l'interrupteur de mode ECO est en la posición OFF (apagado).
- See Figure 7. Select a fuel source.
Véase la Figura 7. Seleccionar fuente de combustible. / Voir la figure 7. Sélectionnez la source de carburant
- See Figure 8. Turn the fuel cap vent knob to the ON position or press the propane relief valve 3 times.
Véase la Figura 8. Gire la perilla de ventilación de la tapa de combustible a la posición ON o presione la válvula de alivio de propano 3 veces. / Voir la figure 8. Tournez le bouton d'évent du bouchon de carburant à la position ON ou appuyez 3 fois sur la soupape de décharge de propane.

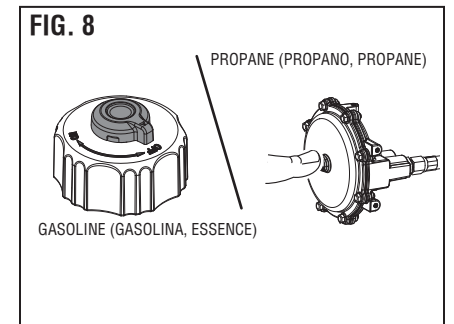
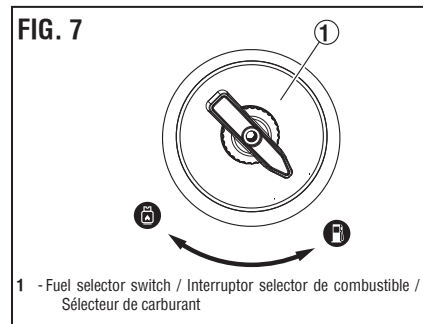

- See Figure 9. Place the engine run/stop switch in the RUN position (1) and pull choke.
Véase la Figura 9. Coloque el interruptor de funcionamiento/parada del motor en la posición ON (1) y tire del estrangulador. / Voir la figure 9. Mettez l'interrupteur de marche/arrêt du moteur en position MARCHÉ (1) et tirez sur le starter et tire del estrangulador.
- See Figure 10. Push the choke knob in, pull the recoil handle slowly until there is increased resistance, and rapidly pull one time. Repeat this process until the engine starts.
Véase la Figura 10. Sujete con firmeza y tire lentamente de la palanca de retroceso hasta que sienta una mayor resistencia y tire rápidamente una vez. Empuje la perilla del estrangulador hacia adentro, tire de la palanca de retroceso lentamente hasta que sienta una mayor resistencia y tire rápidamente una vez. Repita este proceso hasta que arranque el motor. / Voir la figure 10. Saisissez fermement et tirez lentement la poignée de recul jusqu'à ce que vous sentiez une résistance accrue et tirez rapidement une fois. Répétez ce processus jusqu'à ce que le moteur démarre.

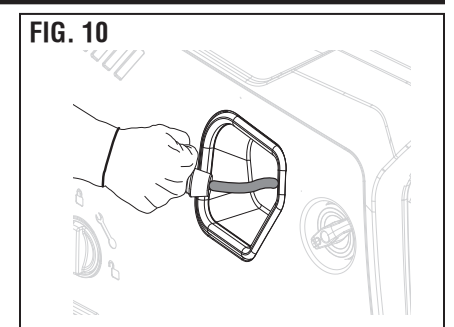
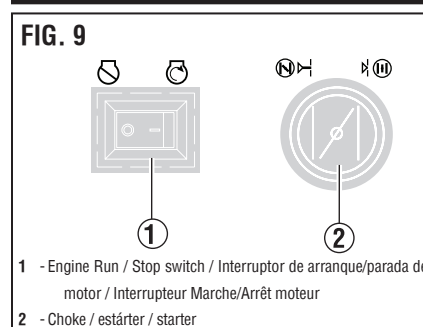

- Connect electrical loads to the control panel receptacles.
Conectar cargas a los receptáculos del panel de control. / Connecter des charges aux prises du panneau de commande

SHUTDOWN PROCEDURE

PROCEDIMIENTO DE APAGADO | PROCÉDURE D'ARRÊT

- Be sure all electrical loads are disconnected from the generator.
Asegúrese de que todas las cargas estén desconectadas del generador. / Assurez-vous que toutes les charges sont déconnectées du générateur
- Put the engine run/stop switch in the STOP position and pull choke.
Ponga el interruptor de marcha/parada del motor en la posición RUN. / Mettez l'interrupteur de marche/arrêt du moteur en position MARCHÉ et tirez sur le starter et tire del estrangulador.
- Turn the vent knob on the fuel cap to the OFF position.
Gire el mando de ventilación del tapón del combustible a la posición OFF. / Tournez le bouton de mise à l'air libre sur le bouchon de carburant ventilé à la position OFF

NOTE: This unit has a **GASOLINE OFF** setting that can be used before storing the unit for long periods of time. Refer to the user manual for details.

NOTA: Esta unidad tiene una configuración de **GASOLINE OFF** que se puede usar antes de almacenar la unidad durante largos períodos de tiempo. Consulte el manual del usuario para obtener más detalles.

NOTE: Cet appareil a un réglage **GASOLINE OFF** qui peut être utilisé avant de ranger l'appareil pendant de longues périodes. Reportez-vous au manuel d'utilisation pour plus de détails.

MECHANICAL SPECIFICATIONS ESPECIFICACIONES MECÁNICAS | CARACTÉRISTIQUES MÉCANIQUES

Model Number Número de modelo Numéro de modèle	Running Watts Vatios de potencia nominal Puissance en cours d'utilisation	Peak Watts Vatios de potencia pico Puissance de crête	Fuel Tank Size (L/G) Capacidad del depósito de combustible (L/G) Capacité du réservoir à essence (l/gal)	Rated Speed (RPM) Velocidad nominal (RPM) Régime du moteur (TR/MIN)	Ignition Type Tipo de encendido Type d'allumage	Engine Disp (cc) Tamaño del motor (cc) Taux de déplacement (cc)	Oil Capacity (L) Capacidad de aceite (L) Capacité du réservoir d'huile (l)	Oil Type Tipo de aceite Type d'huile	THD
iGen2550DFc	1900 gas / 1700 LPG	2550 gas / 2300 LPG	4.2/1.11	5000	TCI	79	0.35	10W30	≤ 3%

MAINTENANCE SCHEDULE CALENDARIO DE MANTENIMIENTO | CALENDRIER D'ENTRETIEN

Following the maintenance schedule is important to keep the inverter in good operating condition. The following is a summary of maintenance items by periodic maintenance intervals. Refer to the Maintenance section in the user manual to find out how to properly perform maintenance.

Seguir el calendario de mantenimiento es importante para mantener el generador en buen estado de funcionamiento. A continuación se enumeran las tareas de mantenimiento necesarias según los intervalos de mantenimiento. Consulte la sección Mantenimiento del Manual del propietario para averiguar cómo realizar el mantenimiento correctamente.

Suivre un calendrier d'entretien est important pour assurer le bon fonctionnement du générateur. Le tableau ci-après fournit un aperçu des pièces qui nécessitent un entretien régulier. Consulter la section Entretien du Manuel de l'utilisateur pour connaître la façon de bien effectuer un entretien.

TABLE 1: MAINTENANCE SCHEDULE
TABLA 1: CALENDARIO DE MANTENIMIENTO | TABLEAU 1 : CALENDRIER D'ENTRETIEN

Maintenance Item Tarea de mantenimiento Pièce nécessitant un entretien	Before Every Use Antes de cada uso Avant chaque utilisation	After First 25 Hours or First Month of Use Después de las primeras 25 horas de uso o el primer mes de uso Après les premières 25 heures ou le premier mois d'utilisation	Every 50 Hours of Use or Every 6 Months Después de 50 horas de uso o cada 6 meses Après 50 heures d'utilisation ou tous les 6 mois	Every 100 Hour of Use or Every 6 Months Después de 100 horas de uso o cada 6 meses Après 100 heures d'utilisation ou tous les 6 mois	Every 300 Hours of Use or Every Year Después de 300 horas de uso o cada año Après 300 heures d'utilisation ou tous les ans
Engine Oil Aceite del motor Huile pour moteurs	Check Level Comprobar el nivel Vérifier le niveau	Change ¹ Cambiar ¹ Vidanger ¹	Change Cambiar Vidanger	—	—
Air Filter Filtro del aire Filtre à air	—	—	Clean ² Limpiar ² Nettoyer ²	—	Replace Reemplazar Remplacer
Spark Plug Bujía Bougie d'allumage	—	—	—	Check/Clean Comprobar/Limpiar Vérifier/nettoyer	Replace Reemplazar Remplacer
Spark Arrestor Pantalla antichispas Pare-étincelles	—	—	—	Check/Clean Comprobar/Limpiar Vérifier/nettoyer	—
Fuel Filter Filtro de combustible Filtre à carburant	—	—	—	Replace ³ Reemplazar ³ Remplacer ³	—
Valve Clearance Holgura de válvulas / Jeu des soupapes	—	—	—	Inspect/Adjust ³ Inspeccionar/Ajustar ³ Inspecter/Ajuster ³	—

¹ Change oil every month when operating under heavy load or in high temperatures. / Cambie el aceite cada mes cuando opere bajo carga pesada o en altas temperaturas. / Changez l'huile tous les mois en cas de fonctionnement sous forte charge ou à des températures élevées.

² Clean more often under dirty or dusty conditions. / Limpie con más frecuencia en condiciones de suciedad o polvo. / Nettoyez plus souvent dans des conditions sales ou poussiéreuses.

³ To avoid potential personal injury or damage to the unit, it is recommended that the maintenance task be performed at a Westinghouse approved service center (not covered by warranty). / Para evitar posibles lesiones personales o daños a la unidad, se recomienda que la tarea de mantenimiento se realice en un centro de servicio autorizado por Westinghouse (este servicio no está cubierto por la garantía). / Afin d'éviter tout risque de blessure ou de dommage à l'appareil, il est recommandé de faire effectuer l'opération d'entretien dans un centre de service agréé par Westinghouse (cette prestation n'est pas couverte par la garantie).

ENGINE OIL | ACEITE DEL MOTOR | HUILE POUR MOTEURS

Only use 4-stroke/cycle engine oil. **NEVER USE 2-STROKE/CYCLE OIL.** Synthetic oil is an acceptable substitute for conventional oil.

Usar aceite para motor de 4 tiempos únicamente. **NO USAR NUNCA ACEITE PARA MOTOR DE 2 TIEMPOS.** El aceite sintético es un sustituto aceptable del aceite convencional.

N'utiliser que de l'huile pour moteurs à 4 temps **NE JAMAIS UTILISER DANS UN MOTEUR À 2 TEMPS HUILE.** Il est possible de remplacer une huile traditionnelle par une huile synthétique.

Recommended Engine Oil Type									
		10W-30							
		5W-30			10W-40				
		5W-30 Synthetic							
°F	-20	0	20	40	60	80	100	120	
°C	-28.9	-17.8	-6.7	4.4	15.6	26.7	37.8	48.9	
	Ambient Temperature								

SPARK PLUG REPLACEMENT

REEMPLAZO DE BUJIAS | REMPLACEMENT DE LA BOUGIE D'ALLUMAGE

Westinghouse Model Number Núm. de pieza de Westinghouse No de pièce Westinghouse	Torch	Bosch	NGK	Autolite
iGen2550DFc	E6RTC	WR7BC	BPR6HS	284

⚠ DANGER	⚠ PELIGRO	⚠ DANGER
Using a generator indoors CAN KILL YOU IN MINUTES. Generator exhaust contains carbon monoxide. This is a poison you cannot see or smell.	Usar el generador en interiores. LO PUEDE MATAR EN MINUTOS. El escape del generador contiene monóxido de carbono. Este gas es un veneno que no se puede ver ni oler.	L'utilisation d'une génératrice à l'intérieur PEUT VOUS TUER EN QUELQUES MINUTES. Les génératrices rejettent du monoxyde de carbone, un gaz toxique invisible et inodore.
NEVER use inside a home or garage. EVEN IF doors and windows are open.	Only use OUTSIDE and far away from windows, doors, and vents.	NUNCA use el generador dentro del hogar o el garaje, AUN si las puertas y ventanas están abiertas.
Avoid other generator hazards. READ MANUAL BEFORE USE.	Solo use en EXTERIORES y lejos de ventilaciones, puertas y ventanas abiertas.	NE JAMAIS utiliser la génératrice à l'intérieur d'une résidence ou d'un garage MÊME SI les portes et les fenêtres sont ouvertes.
	Evite otros peligros del generador. LEA EL MANUAL ANTES DE USARLO.	Utilisez uniquement à l' EXTERIEUR et loin des fenêtres, portes et événements. Évitez les autres dangers liés à la génératrice. VEUILLEZ LIRE LE GUIDE AVANT L'UTILISATION.



For customer support, scan the QR code.
Para atención al cliente, escanee el código QR.
Pour le support client, scannez le code QR.