

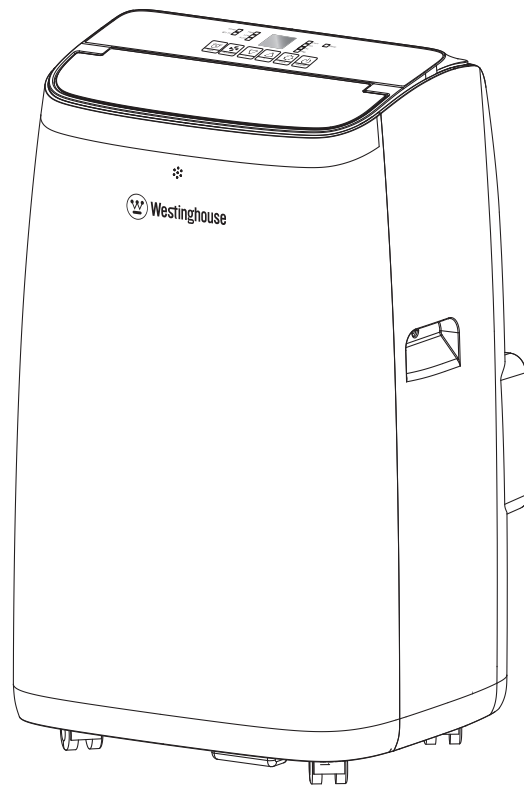


User Manual

WPac14000s

WPac14000h

Portable Air Conditioner



DO NOT RETURN THIS PRODUCT TO THE STORE

If you have questions or need assistance, please call customer service at 855-944-3571.

TABLE OF CONTENTS

Introduction.....	2-3
Safety	4-6
Electrical.....	7
Components	8
Assembly.....	9-11
Operation.....	12-18
Maintenance.....	18-20
Troubleshooting.....	20
Warranty.....	21
Service Hotline/Company Address.....	Back Page

INTRODUCTION

⚠ WARNING This product and substances that may become airborne from its use may contain chemicals, including lead, known to the State of California to cause cancer, birth defects, or other reproductive harm. Wash hands after handling.

DISCLAIMERS

All information, illustrations, and specifications in this manual were in effect at the time of publishing. The illustrations used in this manual are intended as representative reference views only. We reserve the right to make any specification or design change without notice.

ALL RIGHTS RESERVED

All rights reserved. No reproduction allowed in any form without written permission from Westinghouse Outdoor Power Equipment.



⚠ DANGER Read this manual before using or performing maintenance on this product. Failure to follow the instructions and safety precautions in this manual can result in serious injury or death.

UPDATES

The latest User Manual for your Westinghouse products can be found under our support tab. wpowereq.com/pages/manuals

Or scan the following QR code with your smartphone camera to be directed to the link.



PRODUCT REGISTRATION

For trouble-free warranty coverage, it is important to register your Westinghouse product.



You can register by:

- Completing and mailing the product registration card included in the carton.
- Registering your product on-line at: wpowereq.com/pages/warranty-registration
- Scanning the above QR code with your smartphone camera to be directed to the mobile registration link.

For Your Records

Date of Purchase:	_____
Model Number:	_____
Serial Number:	_____
Place of Purchase:	_____

- Sending the following product information to:
Westinghouse Outdoor Power
Warranty registration
777 Manor Park Drive
Columbus, OH 43228

IMPORTANT: Keep your purchase receipt for trouble-free warranty coverage.

INTRODUCTION

SPECIFICATIONS (WPac14000s)

Power Supply	115V~/60Hz	Airflow Volume.....	370 m ³ /h (218 CFM)
Mode.....	Cooling	Noise (sound pressure)	55 dB(A)
Cooling Capacity	8150 Btu/h	Refrigerant/Charge.....	R32/0.29kg (10.23 oz)
Input Power	1060 W	Ingress Protection.....	IPX0
Current.....	9.5A	Suction Maximum	
CEER _{sd}	7.3 Btu/Wh	Allowable Pressure.....	3.8 MPa (551 psig)
Rated Current.....	12.0A	Discharge Maximum	
		Allowable Pressure.....	5.5 MPa (798 psig)

SPECIFICATIONS (WPac14000h)

Power Supply	115V~/60Hz	Rated Current.....	12.0A
Mode.....	Cooling and Heating	Airflow Volume.....	370 m ³ /h (218 CFM)
Cooling Capacity	8150 Btu/h	Noise (sound pressure)	55 dB(A)
Input Power	1060 W	Refrigerant/Charge.....	R32/0.29kg (10.23 oz)
Current.....	9.5A	Ingress Protection.....	IPX0
CEER _{sd}	7.3 Btu/Wh	Suction Maximum	
Heating Capacity	10500 Btu/h	Allowable Pressure.....	3.8 MPa (551 psig)
Heating Input Power.....	1075 W	Discharge Maximum	
Heating Current	9.6A	Allowable Pressure.....	5.5 MPa (798 psig)

⚠ WARNING NEVER operate the air conditioner without the filters in place. Doing so could damage the motor and reduce air quality.

NOTICE ALWAYS drain water condensation from the unit when not in use to prevent the possible formation of bacteria or mold. Using an air conditioner that has bacteria or mold can cause personal injury or illness. Be careful not to spill water when draining as this can create a slip and fall hazard.

NOTICE Thank you for choosing Westinghouse! PLEASE READ BEFORE RETURNING THIS PRODUCT FOR ANY REASON. If you have a question or experience a problem with your Westinghouse purchase, call us at 1-855-944-3571 to speak with an agent. SAVE THIS MANUAL FOR FUTURE REFERENCE.

HAVE QUESTIONS?
Email us at service@wpowerreq.com
or call 1-855-944-3571

SAFETY

SAFETY DEFINITIONS

The words DANGER, WARNING, CAUTION, and NOTICE are used throughout this manual to highlight important information. Make sure that the meanings of this safety information is known to all who operate, perform maintenance on, or are near the pressure washer.



This safety alert symbol appears with most safety statements. It means attention, become alert, your safety is involved! Please read and abide by the message that follows the safety alerts symbol.

⚠ DANGER Indicates a hazardous situation which, if not avoided, will result in death or serious injury.

⚠ WARNING Indicates a hazardous situation which, if not avoided, could result in death or serious injury.

⚠ CAUTION Indicates a hazardous situation which, if not avoided, could result in minor or moderate injury.

NOTICE Indicates a situation which can cause damage to the pressure washer, personal property, and/or the environment, or cause the equipment to operate improperly.

NOTE: Indicates a procedure, practice or condition that should be followed for the pressure washer to function in the manner intended.

SAFETY SYMBOLS

Follow all safety information contained in this user's manual as well as the information on the product labeling.

Symbol	Description
	Safety Alert Symbol
	Electrical Shock Hazard
	Fire Hazard
	Read Manufacturer's Instructions
	Do Not Operate in Wet Conditions
	Ground. Consult with electrician to determine grounding requirements before operation.

⚠ WARNING

- Appliance filled with flammable greenhouse gases.
- Appliance shall be installed, operated and stored in a room with a floor area larger than 43 sq. ft. (4 sqm) .
- The appliance shall be stored in a room without continuously operating ignition sources (for example: open flames, an operating gas appliance, or an operating electric heater.)
- The appliance shall be stored in a well-ventilated area where the room size corresponds to the room area as specified for operation.
- The appliance shall be stored so as to prevent mechanical damage from occurring.
- Ducts connected to an appliance shall not contain an ignition source.
- Keep any required ventilation openings clear of obstruction.
- Do not pierce or burn.
- Be aware that refrigerants may not contain an odor.
- Do not use means to accelerate the defrosting process or to clean, other than those recommended by the manufacturer.
- Servicing shall be performed only as recommended by the manufacturer.
- Should repair be necessary, contact your nearest customer service or an authorized service center. Any repairs carried out by unqualified personnel may be dangerous.
- Compliance with national gas regulations shall be observed.
- Read user manual.

IMPORTANT SAFEGUARDS

⚠ WARNING To reduce the risk of injury, the user must read and understand the instructions before using this product.

⚠ WARNING When using this product, basic precautions should always be followed, including the following:

NOTICE This hermetically sealed system contains fluoridated greenhouse gases covered by the Kyoto Protocol.

- For specific information on the type, the amount and the CO₂ equivalent in tons of the fluorinated greenhouse gas, refer to the relevant label or name plate on the unit itself.
- Do not puncture or pierce this tool. Breaking the hermetic seal could potentially release greenhouse gases into the atmosphere.
GWP (Global Warming Potential): R410A: 2088, R134a: 1430, R290: 3, R32: 675.
- At the end of its useful life, this product should be disassembled and recycled by a certified technician in accordance with all applicable federal and local regulations. Check with the authority having local jurisdiction (AHJ) for a complete list of laws, regulations, and codes that may apply to you. Information in this manual should never be interpreted in a way that conflicts with any local, state, or federal laws. When in doubt, always abide by local laws.
- This appliance is for household use only.
- Disconnect the appliance from its power source during service and when replacing parts and cleaning.
- Don't force the appliance to do a job it was not designed for. Don't use it for a purpose not intended.
- To reduce the risk of electric shock, always make sure the LCDI plug is completely inserted into the outlet and never connect other appliances into the same outlet.
- Do not modify the appliance or the power cord. Any alteration or modification is misuse and could create a hazard leading to possible serious injury.
- Do not operate this appliance near heat sources such as stoves, heat registers, radiators, or other devices (including amplifiers) that produce heat.
- Do not abuse the cord. Don't carry or pull the appliance by the cord. Do not pull the cord when unplugging the appliance. Keep the cord away from heat sources, sharp edges, moving parts, or oils. Damaged cords increase the risk of electric shock.
- Do not modify the plug. This appliance has a grounding-type plug which has two blades and a grounding prong. The grounding prong is provided for your safety. The plug is designed to fit into a matching outlet. If the plug does not fit your outlet, consult a qualified electrician for replacement of the obsolete outlet. Do not under any circumstances cut or remove the prong.
- Do not expose the appliance to rain or operate in damp locations, and never direct streams of water at the device. If the device gets wet, unplug it immediately to reduce the risk of electric shock.
- Always transport your appliance in an upright position on all four casters and place on a stable, level surface during use. Do not tilt or tip the appliance; doing so could cause water condensation to move inside the unit and potentially make contact with electrical components. If the unit is transported laying on its side it should be stood up and left unplugged for 6 hours.
- Always use the switch on the control panel or remote controller to turn the unit off. Do not stop operation by unplugging the power cord.
- Do not touch the buttons on the control panel with your wet or damp fingers.
- Do not use hazardous chemicals to clean or come into contact with the unit. To prevent damage to the surface finish, use only a soft cloth to clean the appliance. Do not use wax, thinner, or a strong detergent. Do not use the unit in the presence of inflammable substance or vapor such as alcohol, insecticides, gasoline, etc.
- If the appliance is making unusual sounds or is emitting smoke or an unusual odor, unplug it immediately.
- Do not clean the unit with water. Water can enter the unit and damage the insulation, creating a shock hazard. If water enters the unit, unplug it immediately and contact Customer Service.
- Utilize two or more people to lift and install the unit.
- Install the appliance on a sturdy, level floor capable of supporting up to 110lbs (50kg). Installation on a weak or unlevelled floor can result in the risk of property damage and personal injury.

SAVE THESE INSTRUCTIONS

SAFETY

⚠ WARNING

- Do not attempt to accelerate the defrosting process or to clean, other than those recommended by the manufacturer.
- The appliance shall be stored in a room without continuously operating ignition sources (for example: open flames, an operating gas appliance or an operating electric heater).
- Do not pierce or burn.
- Be aware that refrigerants may not contain an odor.



⚠ AVERTISSEMENT

- N'essayez pas d'accélérer le processus de dégivrage ou de nettoyer autre que ceux recommandés par le fabricant.
- L'appareil doit être stocké dans une pièce sans sources d'allumage en fonctionnement continu (par exemple : flammes nues, appareil à gaz en fonctionnement ou chauffage électrique en fonctionnement).
- Ne pas percer ni brûler.
- Sachez que les réfrigérants peuvent ne pas contenir d'odeur.



CAN ICES-003 (B)/NMB-003(B)
ID: 2ANDL-TYWE1S
IC: 23243-TYWE1S

FCC CAUTION

This device complies with part 15 of the FCC Rules. Operation is subject to the following two conditions: (1) This device may not cause harmful interference, and (2) this device must accept any interference received, including interference that may cause undesired operation.

Any Changes or modifications not expressly approved by the party responsible for compliance could void the user's authority to operate the equipment.

NOTE: This equipment has been tested and found to comply with the limits for a Class B digital device, pursuant to part 15 of the FCC Rules. These limits are designed to provide reasonable protection against harmful interference in a residential installation. This equipment generates uses and can radiate radio frequency energy and, if not installed and used in accordance with the instructions, may cause harmful interference to radio communications. However, there is no guarantee that interference will not occur in a particular installation. If this equipment does cause harmful interference to radio or television reception, which can be determined by turning the equipment off and on, the user is encouraged to try to correct the interference by one or more of the following measures:

- Reorient or relocate the receiving antenna.
- Increase the separation between the equipment and receiver.
- Connect the equipment into an outlet on a circuit different from that to which the receiver is connected.
- Consult the dealer or an experienced radio/TV technician for help.

The distance between user and device should be no less than 20cm.

IC WARNING

This device complies with Industry Canada's license-exempt RSSs. Operation is subject to the following two conditions:

- (1) This device may not cause interference; and
- (2) This device must accept any interference, including interference that may cause undesired operation of the device.

This equipment complies with FCC radiation exposure limits set forth for an uncontrolled environment. This equipment should be installed and operated with minimum distance 20 cm between the radiator & your body.

Cet appareil est conforme aux CNR exemptes de licence d'Industrie Canada. Son fonctionnement est soumis aux deux conditions suivantes :

- (1) Ce dispositif ne peut causer d'interférences ; et
- (2) Ce dispositif doit accepter toute interférence , y compris les interférences qui peuvent causer un mauvais fonctionnement de l'appareil.

Cet équipement est conforme aux limites d'exposition aux rayonnements IC établies pour un environnement non contrôlé. Cet équipement doit être installé et utilisé avec un minimum de 20 cm de distance entre la source de rayon.

ELECTRICAL

GROUNDING

This product must be grounded. Grounding creates a path of least resistance for electrical current in the case of a malfunction or breakdown which reduces the risk of electric shock. This appliance comes with an electrical cord that has an equipment-grounding conductor and a grounding plug. The plug is designed to fit into a matching outlet that is installed and grounded appropriately. Follow all local codes and ordinances.

If the plug does not fit your outlet, consult a qualified electrician for replacement of the obsolete outlet. Do not under any circumstances cut or remove the prong.

WARNING If the power cord is damaged and needs to be repaired or replaced, take the appliance to an authorized service center. An improperly installed cord can create the risk of electric shock.

If the grounding instructions are not fully understood or if there is any uncertainty as to whether the product is correctly grounded, consult a licensed electrician or contact customer service. Have a damaged cord replaced or repaired immediately.

AC MOTOR

The electric motor in this product was designed to work with a **nominal 120V/60Hz AC power supply (average U.S. household circuit)**. It is not intended to operate on direct current (DC). A significant voltage drop will result in a loss of power and could damage the motor.

LEAKAGE DETECTION DEVICE

See Figure 1.

The power cord supplied with this air conditioner contains a current leakage detection device designed to reduce the risk of fire. In the event the power supply cord is damaged, it cannot be repaired and must be replaced with a new cord from the product manufacturer.

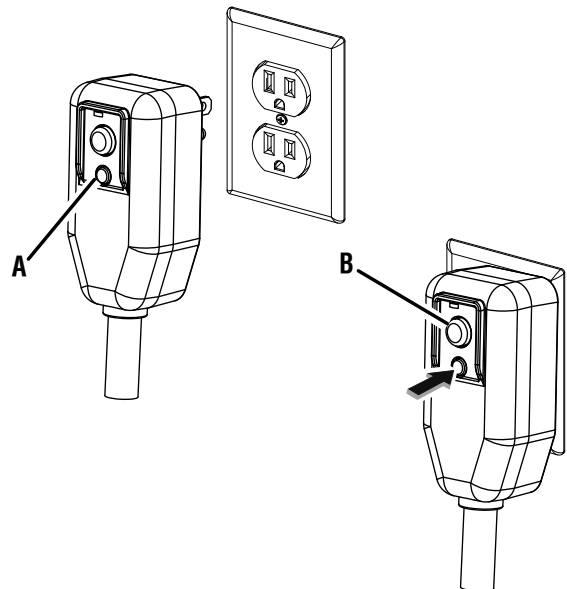
CAUTION Risk of electric shock. Disconnect power before servicing the unit.

CAUTION Please ensure that the unit is properly grounded after servicing.

- Under no circumstances should this device be used to turn the air conditioner on or off.
- The “RESET” button must always be pushed in (engaged) for correct operation.
- The power supply cord must be replaced if it fails to reset when the “TEST” button is pushed in.
- If the power supply cord is damaged, it cannot be repaired. It must be replaced with a new cord obtained from the product manufacturer.

WARNING Electrical shock hazard. Do not use ungrounded power outlets. Do not use extension cord. Fire hazard from overheating. Please ensure power cord is fully plugged into wall socket to reduce electrical hazard.

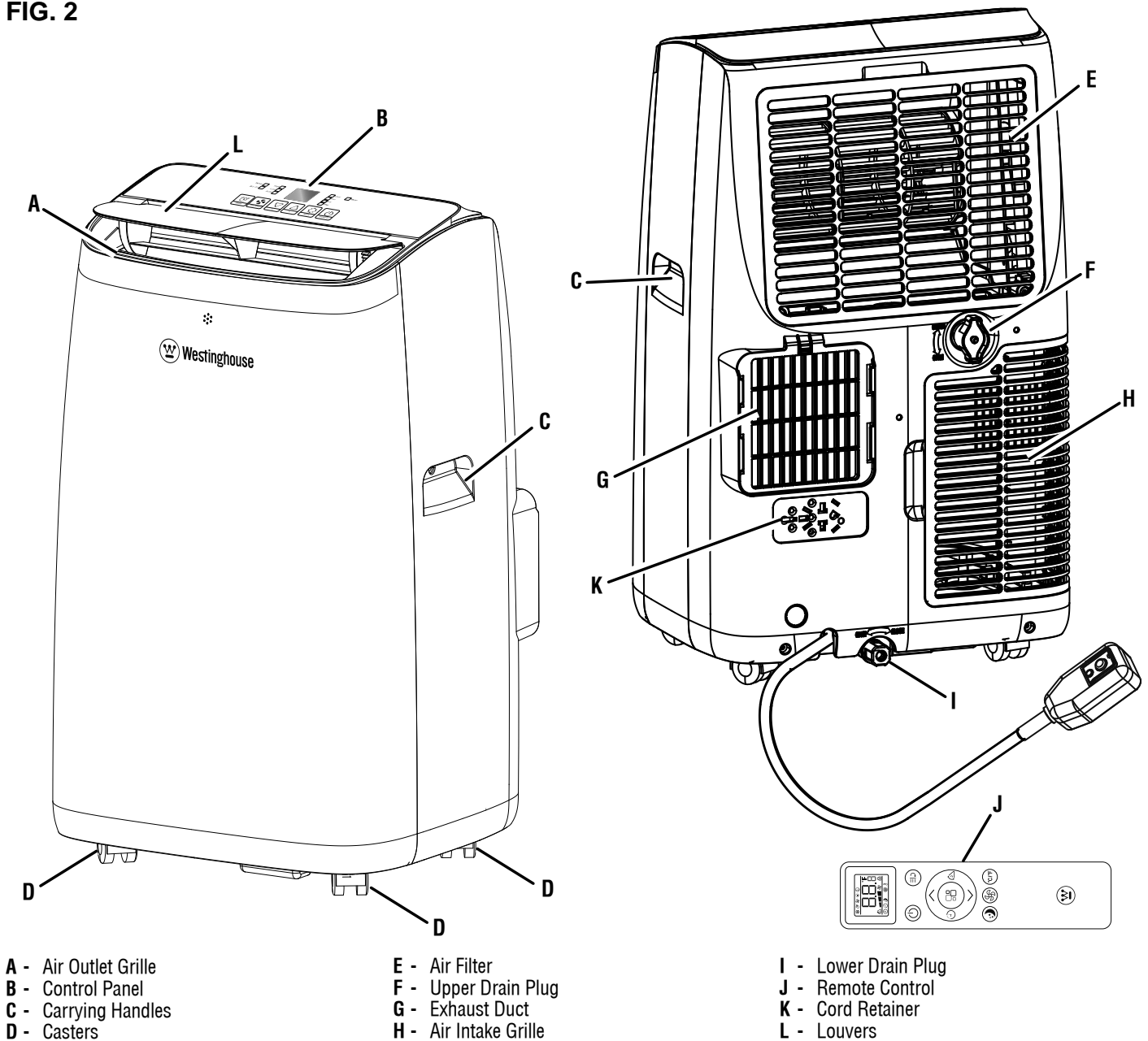
FIG. 1



A - TEST Button
B - RESET Button

COMPONENTS

FIG. 2



UNDERSTANDING YOUR APPLIANCE

See Figure 2.

To reduce the risk of injury and product failure, read and understand the information in this user's manual as well as the information on the product labeling.

CASTERS

The casters make it easy to move the air conditioner from one location to another.

CONTROL PANEL

Use the control panel to turn the air conditioner on and off, switch modes, select fan speeds, and set timers.

CORD RETAINER

When not in use, plug the power cord into the cord retainer.

DRAIN PLUGS

Remove a drain plug to allow condensate water to drain from the unit.

EXHAUST DUCT

The exhaust duct directs warm air away from the unit and to the outside.

FILTERS

The filters protect the motor from debris and other items that can accumulate during use. Never run the air conditioner without filters in place.

REMOTE CONTROL

Use the remote control to operate the air conditioner from a distance.

ASSEMBLY

REMOVING CARTON CONTENTS

⚠ WARNING This product requires assembly. Do not attempt to operate this product if any items in the **INCLUDED LIST** are already assembled when you remove the carton contents. These items are not assembled by the manufacturer and should require customer assembly. Using an improperly assembled product can be hazardous and could result in serious personal injury.

- Carefully open the carton.
- Remove and inspect the carton contents. Verify that all the items in the **INCLUDED LIST** are present and undamaged.
- Recycle or dispose of the packaging materials properly.

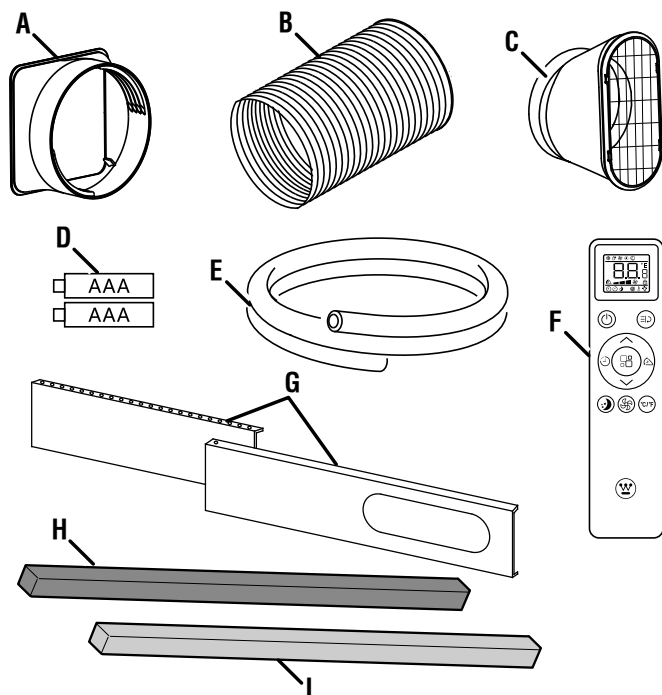
INCLUDED LIST

See Figure 3.

Air Conditioner, Hose Inlet, Exhaust Hose, Hose Outlet, Batteries (AAA), Drain Hose, Remote Control, Window Vent Kit, Foam Seal, and User Manual

If any parts are missing, contact our service team at service@wpowerq.com or call 1-855-944-3571.

FIG. 3



- A - Hose Inlet
- B - Exhaust Hose
- C - Hose Outlet
- D - Batteries (AAA)
- E - Drain Hose
- F - Remote Control
- G - Window Vent Kit
- H - Foam Seal (Adhesive)
- I - Foam Seal (Non-Adhesive)
- J - Bolts (4) (not shown)

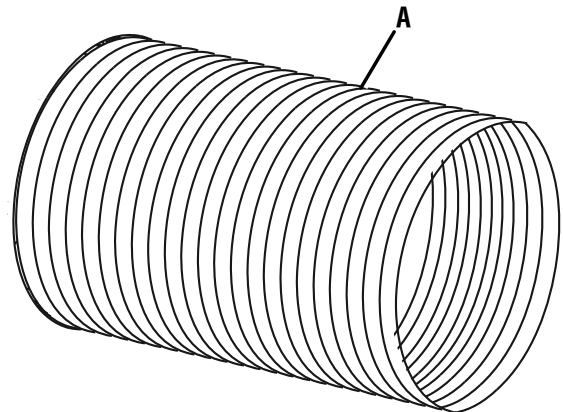
ATTACHING THE EXHAUST HOSE

See Figures 4 - 8

When installed, the exhaust hose should be as short as possible. Do not extend the hose or connect it with another exhaust hose.

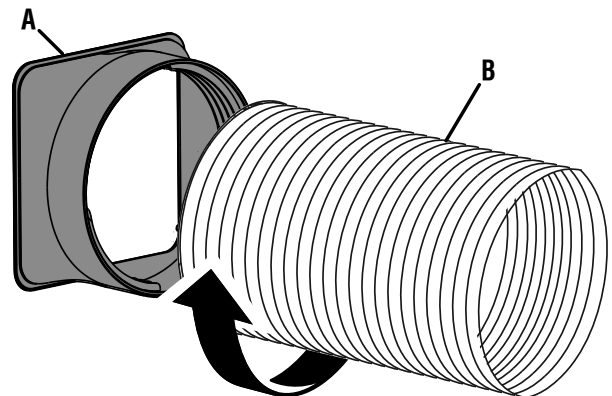
- Unplug the air conditioner.
- Locate the exhaust duct on the backside of the unit.
- Place the hose inlet on the end of the exhaust hose and turn clockwise to secure.

FIG. 4



A - Exhaust Hose

FIG. 5

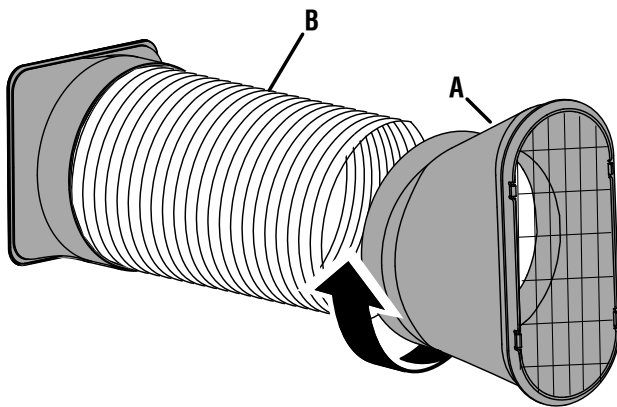


A - Hose Inlet
B - Exhaust Hose

ASSEMBLY

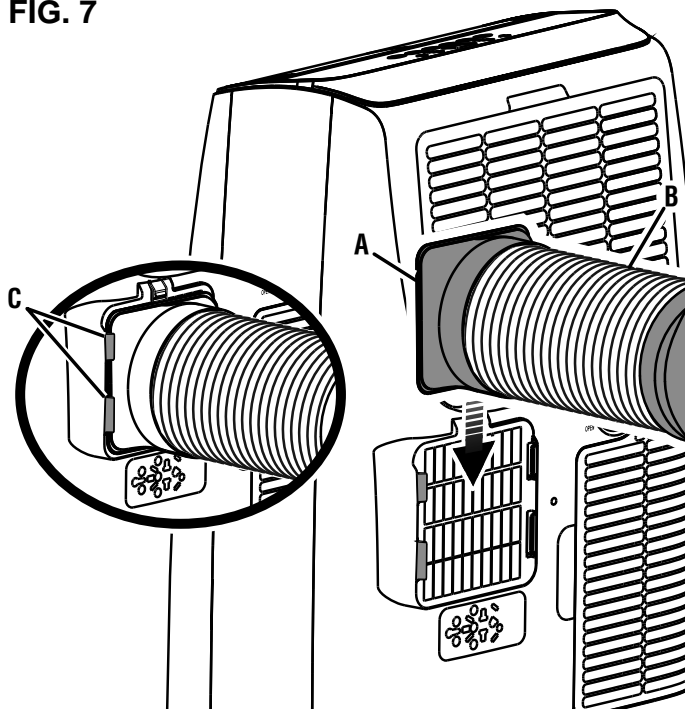
- Place the hose outlet on the end of the exhaust hose and turn clockwise to secure.
- Slide the hose inlet into the grooves on either side of the exhaust duct.
- Apply slight downward pressure on the hose inlet until the latch snaps into place and the hose is secure.
- Route the other end of the exhaust hose to the window vent kit.

FIG. 6



- A - Hose Outlet
- B - Exhaust Hose

FIG. 7



- A - Hose Inlet
- B - Exhaust Hose
- C - Groove

INSTALLING THE WINDOW VENT KIT

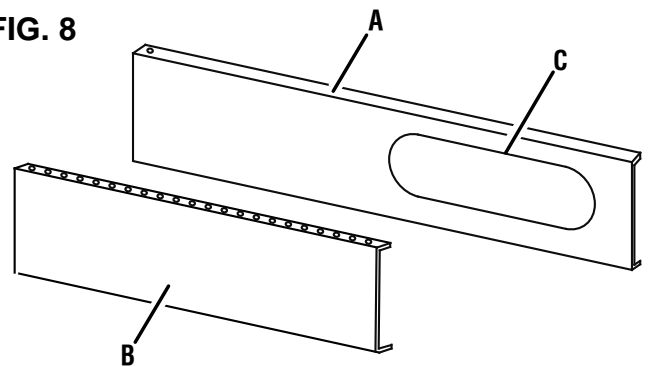
See Figures 9 - 15.

The following tools are recommended for installation, but are not included with the product: Phillips screwdriver, tape measure, knife, hacksaw, and foam seal (adhesive).

The Window Vent Kit will fit inside most standard vertical and horizontal windows, however, you may need to add or cut panels for certain types of windows. If the kit is not wide enough for your window, you can purchase additional panels by contacting customer service. If the kit is too wide for your window, you can cut the fixed panel to the appropriate size. **Do not** cut the end of panel with the opening.

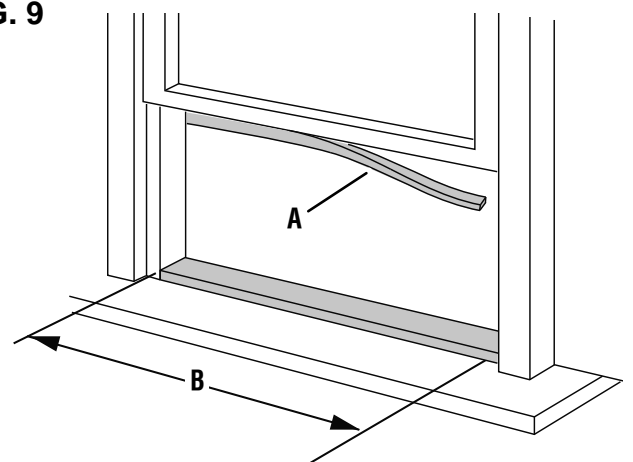
- Unplug the air conditioner.
- Open the window and measure the width or height inside the window frame.
- Cut the foam seal (adhesive type) to the proper length and attach it to your horizontal (or vertical) sliding window.

FIG. 8



- A - Fixed Panel
- B - Sliding Panel
- C - Opening

FIG. 9

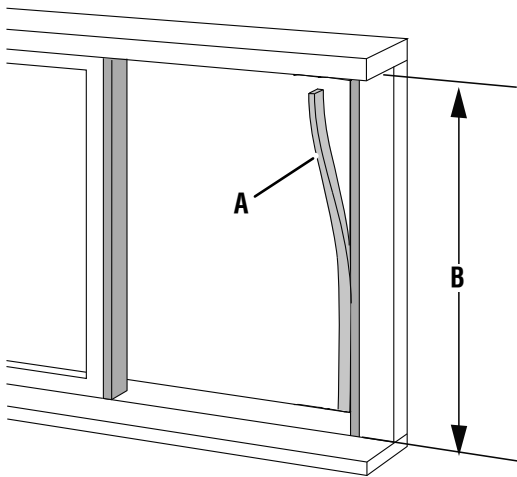


- A - Foam Seal (Adhesive)
- B - Width

ASSEMBLY

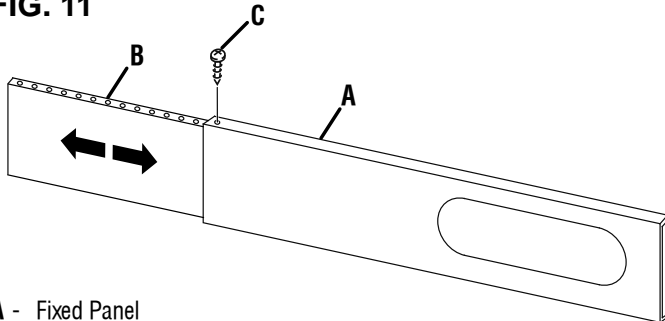
- The window vent kit can be modified to fit different sized windows that open vertically or horizontally up to 39.9 in.
 - If the window opening is less than 20.5 in., use a saw to cut the fixed panel to the appropriate size.
 - If the window opening is larger than the fixed panel (20.5 in.), use sliding panels. Secure additional panels using screws.
- Install the window vent kit into the window frame.

FIG. 10



- A - Foam Seal (Adhesive)
- B - Height

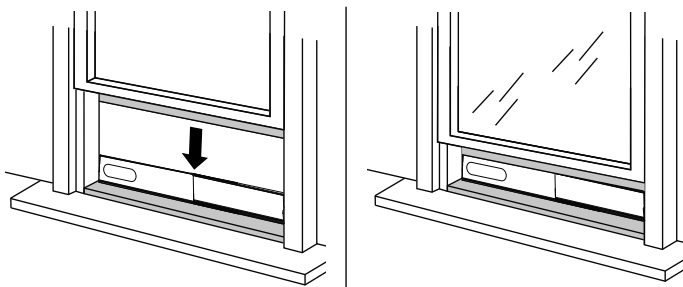
FIG. 11



- A - Fixed Panel
- B - Sliding Panel
- C - Screw

FIG. 12

HORIZONTAL INSTALLATION



- Place the foam seal (non-adhesive type) between the glass and the window frame to prevent air and insects from getting into the room.
- Insert the hose outlet into the opening in the fixed panel.

NOTE: When the hose outlet is disconnected, cover the opening.

FIG. 13

VERTICAL INSTALLATION

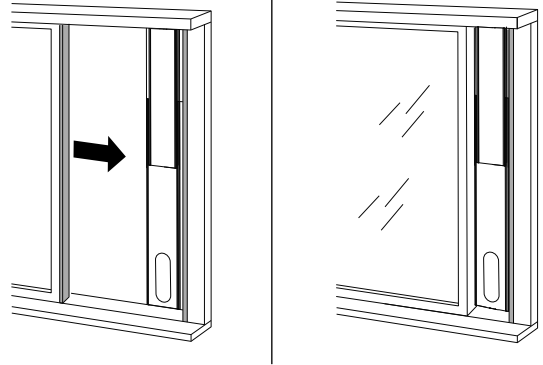
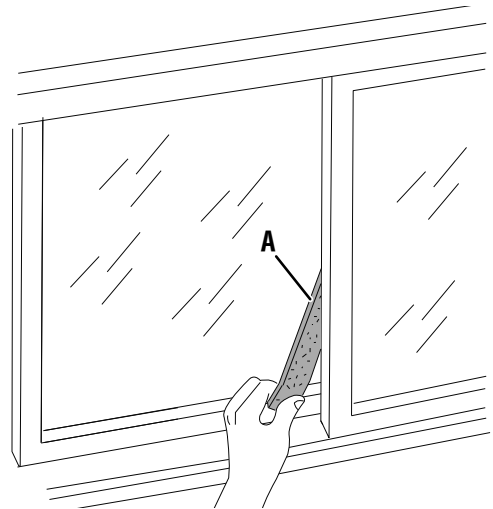
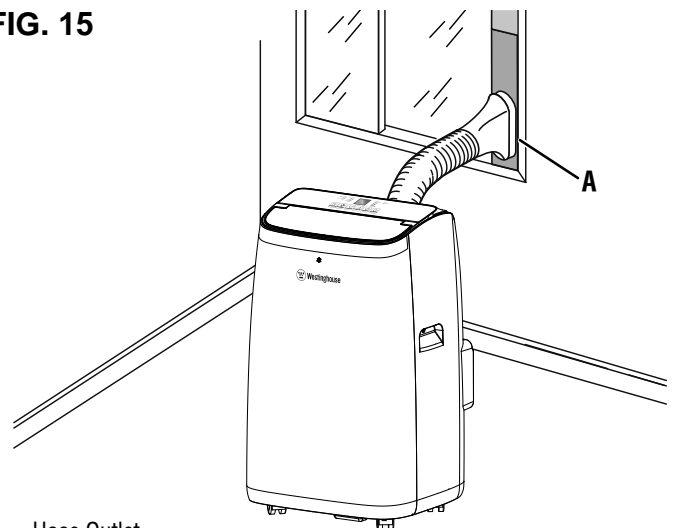


FIG. 14



- A - Foam Seal (Non-adhesive)

FIG. 15



- A - Hose Outlet

OPERATION

⚠️ WARNING Do not alter or modify this product unless instructed to so in this manual or by the manufacturer. Do not use attachments or accessories that are not recommended for use with this product. Making unauthorized modifications and using incompatible accessories can damage the unit and may void your warranty.

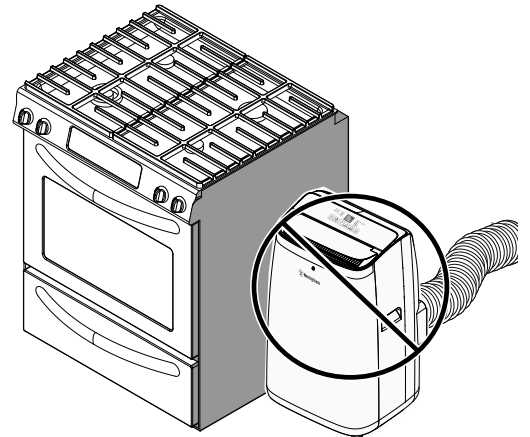
⚠️ WARNING Avoid tripping hazards. Do not place the cord in high traffic areas or try to hide it beneath rugs and carpets.

⚠️ WARNING Make sure the drain plugs are securely in place before moving or operating the unit. Liquid spilling or leaking from the unit could result in electric shock, a slippery surface, or property damage.

⚠️ WARNING NEVER operate the air conditioner without the filters in place. Doing so could damage the motor and reduce air quality.

- Keep air inlet and air outlet clean. Routinely inspect for debris and obstacles.
- The appliance must be positioned so that a grounded outlet is accessible.
- The exhaust hose can extend, but it is the best to keep the length to the minimum required. Make sure the hose does not bend sharply or sag.

FIG. 17



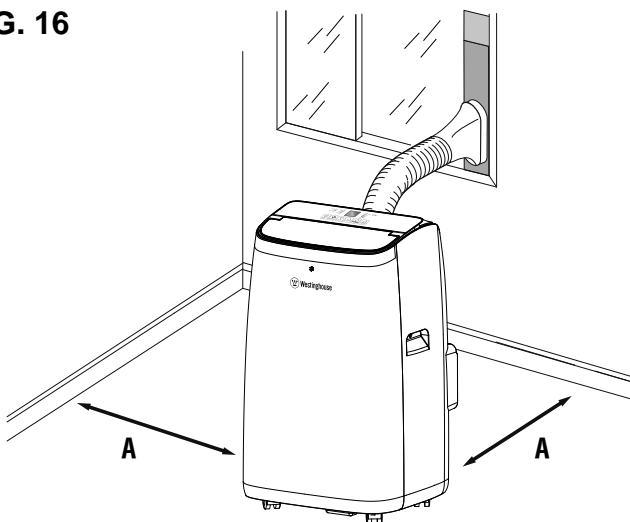
SELECTING A SUITABLE LOCATION

See Figures 16 - 19.

Use the following guidelines to select a location for the unit:

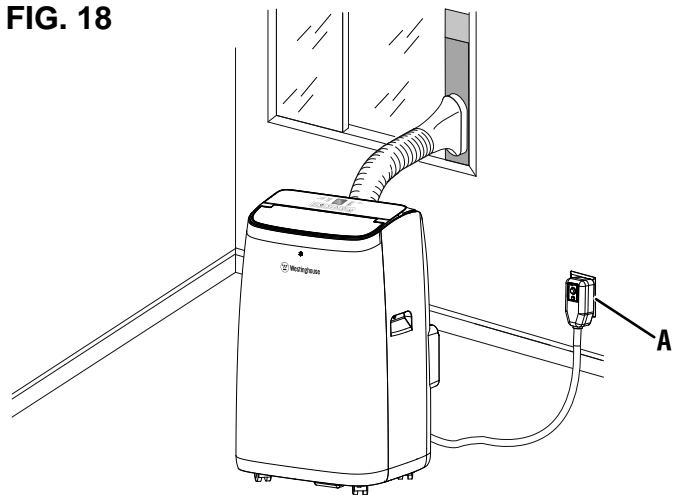
- The air conditioner must be operated within 64°F (18°C) and 95°F (35°C).
- Do not operate the air conditioner in a humid environment.
- This air conditioner is intended for residential use only and should be operated indoors.
- Do not place the appliance flush against a wall. For optimal performance, there should be at least 18 inches around and above the unit.
- Do not operate this appliance near heat sources such as stoves, heat registers, radiators, or other devices (including amplifiers) that produce heat.

FIG. 16



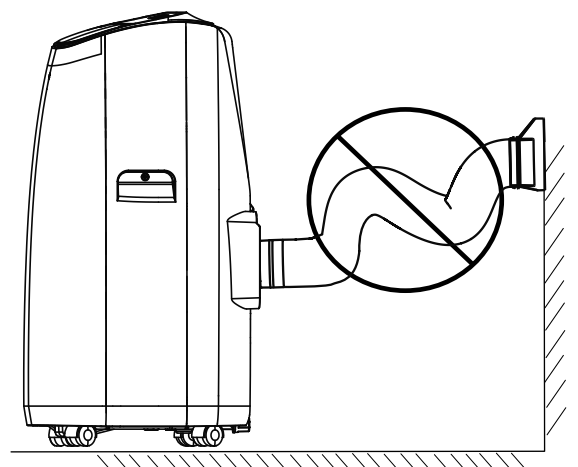
A - Leave 18 inches around and above the unit

FIG. 18



A - Grounded Outlet

FIG. 19



A - Do not let hose bend or sag

OPERATION

OPERATING THE AIR CONDITIONER

See Figures 20 - 21.

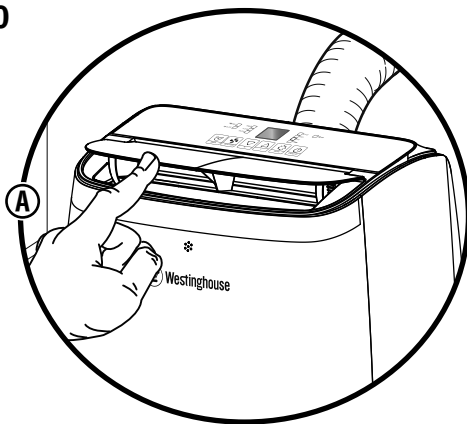
- Place the air conditioner in a suitable location.
- Plug the air conditioner into a grounded outlet.

NOTE: The power supply should be 120 V, AC only (normal household current), 60 Hz.
- Use the control panel or remote control to turn the air conditioner on, choose modes, or adjust settings. Refer to **Using the Control Panel** and **Using the Remote Control** later in this section.

NOTE: When the air conditioner is on, the digital display on the control panel will illuminate.
- The distribution and direction of air flow can be adjusted by moving the louvers up and down.

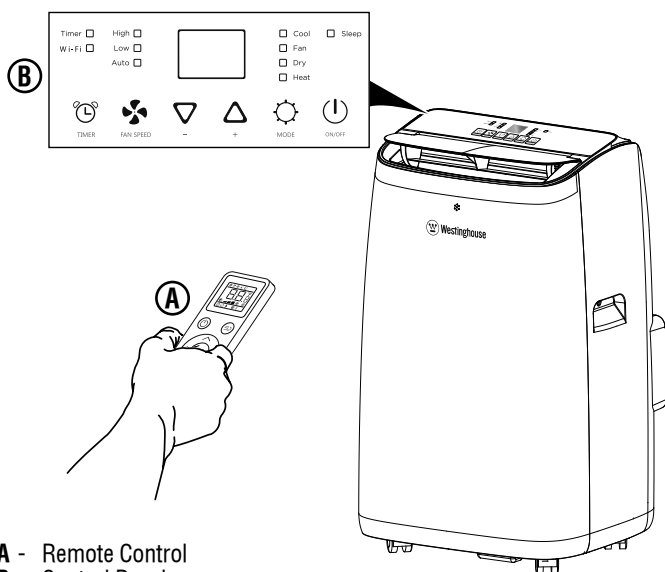
NOTE: Use caution when moving the louvers. Using too much force can damage the unit.
- When you are finished, use the control panel or remote control to turn the air conditioner off.

FIG. 20



A - Adjust airflow

FIG. 21



A - Remote Control
B - Control Panel

NOTICE

ALWAYS drain water condensation from the unit when not in use to prevent the possible formation of bacteria or mold. Using an air conditioner that has bacteria or mold can cause personal injury or illness. Be careful not to spill water when draining as this can create a slip and fall hazard.

USING THE CONTROL PANEL

See Figure 22.

Use the control panel to start and stop the air conditioner, select modes and change settings.

ON/OFF Button (⏻)

Press the **ON/OFF** button (⏻) to turn the appliance on and off. When activated, the unit will return to the last mode that was used.



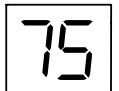
MODE Button (⊙)

Press the **MODE** button (⊙) to cycle between Cool, Fan, Dry, Heat (WPac14000h only), and Smart Modes.

Cool Mode

In this mode, the fan and the compressor run at the same time. The display will show the set temperature.

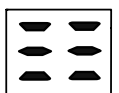
- Press the **MODE** button (⊙) until the “Cool” LED is lit.
- Select a temperature between 64°F and 90°F (18°C and 32°C) by pressing the **UP** (Δ) or **DOWN** (∇) button.
- Select your desired fan speed by pressing the **FAN** button (⊙). Choose between High, Low, and Auto. Refer to corresponding LEDs above the **FAN** button (⊙).



NOTE: Do not attempt to cool your home quickly by selecting extremely low temperatures. Temperatures below 70°F (21°C) may cause the coils inside the unit to “freeze up” which will reduce air flow and decrease the effectiveness of the appliance.

Fan Mode

In this mode, the fan runs but the compressor does not. The display will show icons for high (≡≡) or low (- -) speeds.

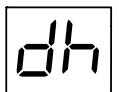


- Press the **MODE** button (⊙) until the “Fan” LED is lit.
- Select your desired fan speed by pressing the **FAN** button (⊙).

NOTE: The exhaust hose is not required in this mode. Replace the hose when using the appliance in Cool or Dry mode.

Dry Mode

In this mode, the unit acts as a dehumidifier removing moisture from the air. The display will show the dry icon (dh).



- Press the **MODE** button (⊙) until the “Dry” LED is lit.
- The fan speed will be selected automatically and cannot be adjusted.

When using dry mode, we recommend draining the tank continuously described in the *Maintenance* section.

OPERATION

Heat Mode (WPac14000h Only)

In this mode, warm air flows out of the air outlet grille. The display will show the set temperature.

- Press the **MODE** button (⊙) until the “Heat” LED is lit.
- Select a temperature between 55°F and 81°F (13°C and 27°C) by pressing the **UP** (Δ) or **DOWN** (▽) button.



- Select your desired fan speed by pressing the **FAN** button (✳). Choose between High, Low, and Auto. Refer to corresponding LEDs above the **FAN** button (✳).

NOTE: During heating, water is pulled from the air and collected inside the unit. Periodically or continuously drain the tank as described in the *Maintenance* section. If the error code “ft” (full tank) appears in the display, drain the tank immediately. (Refer to **Error Codes** later in this section.)

Smart Mode

In this mode, the appliance automatically chooses whether to operate in cool, heat (WPac14000h Only), or fan mode.

- Press the **MODE** button (⊙) until the following images appear in the display.



- Select your desired fan speed by pressing the **FAN** button (✳). Choose between High, Low, and Auto. Refer to corresponding LEDs above the **FAN** button (✳).

NOTE: The unit operates in heat mode (WPac14000h Only) when the room temperature is below 20°C (68°F), fan mode when the room temperature is from 68°F (20°C) to 73°F (23°C), and cool mode when the room temperature is above 73°F (23°C).

UP/DOWN BUTTONS (Δ▽)

Press the **UP** (Δ) or **DOWN** (▽) button to select a temperature in cool or heat mode (WPac14000h only).

Temperature Units

The temperature can be displayed in Fahrenheit or Celsius. To change the units, start the appliance then press and hold both the **UP** (Δ) and **DOWN** (▽) buttons for three seconds.



Fahrenheit



Celsius

FAN Button (✳)

Press the **FAN** button (✳) to cycle between fan speeds in cool, fan, heat (WPac14000h only), and smart mode.

TIMER Button (🕒)

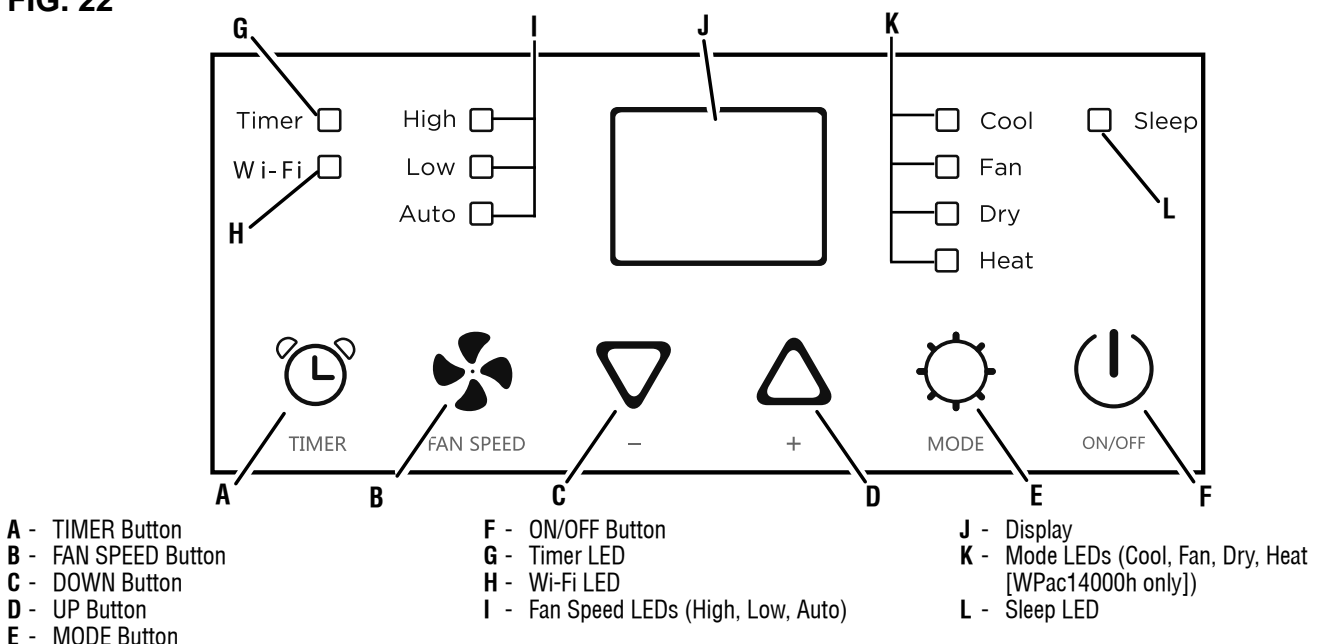
Use the **TIMER** button (🕒) to program the air conditioner to start or stop at a certain time.

Timer ON

- Turn on the appliance and select your desired mode and setting. For example, you may select dry mode with high fan speed.
- Turn off the appliance.
- Press the **TIMER** button (🕒) and wait for the display to flash.
- Use the **UP** (Δ) or **DOWN** (▽) button to set the time before the appliance starts. The timer can be adjusted in increments of 30 minutes up to 24 hours.
- After setting the timer, wait five seconds. The timer LED, above the **TIMER** button (🕒), should light indicating the countdown has started.

NOTE: The Timer ON function can be canceled by pressing the **TIMER** button (🕒) after the timer has

FIG. 22



OPERATION

been set. If the function is canceled, the timer LED will turn off.



Timer OFF

- While the appliance is running, press the **TIMER** button (⏸) and wait for the display to flash.
- Use the **UP** (Δ) or **DOWN** (∇) button to set the time before the appliance stops. The timer can be adjusted in increments of 30 minutes up to 24 hours.
- After setting the timer, wait five seconds. The timer LED, above the **TIMER** button (⏸), should light indicating the countdown has started.

NOTE: The Timer OFF function can be canceled by pressing the **TIMER** button (⏸) after the timer has been set. If the function is canceled, the timer LED will turn off.

ERROR CODES

This appliance has a self-diagnostic system to identify a number of malfunctions. Error messages appear on the display as shown.

ERROR CODE	SOLUTION
 PF PROBE FAILURE (Damaged Sensor)	Unplug the appliance and contact customer service at 1 (855) 944-3571.
 Ft FULL TANK (Condensate Water Tank Full)	Drain the collected water as described in the <i>Maintenance</i> section.

ADDING/REPLACING REMOTE BATTERIES

See *Figure 23*.

- Slide the battery cover off of the remote control.
- Install new AAA batteries (1.5V) into the remote control according to their polarity.
- Replace the battery cover.

USING THE REMOTE CONTROLLER

See *Figures 24 - 25*.

Use the remote control to operate the air conditioner from a distance. The remote must be within 23 ft. (7 meters) away from the appliance.

ON/OFF Button (⏻)

Press the **ON/OFF** button (⏻) to turn the appliance on and off. When activated, the unit will return to the last mode that was used.

UP/DOWN BUTTONS (Δ∇)

Press the **UP** (Δ) or **DOWN** (∇) button to select a temperature in cool or heat mode (WPac14000h only).

Child Lock

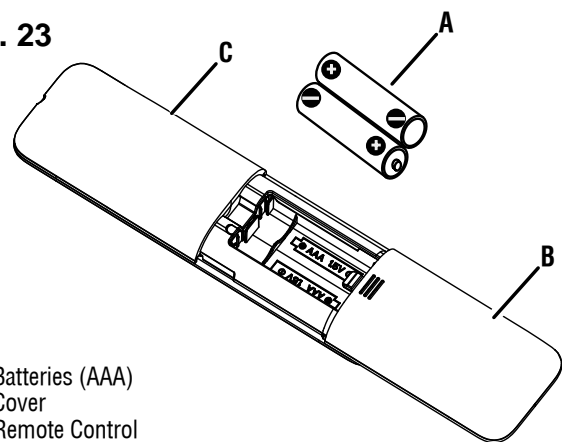
- To activate the child lock, press and hold both the Up (Δ) and Down (∇) buttons for three seconds. While the child lock is active, the buttons on the remote control will be inactive. When active the child lock icon will display in the remote display.
- To deactivate the child lock, press and hold both the Up (Δ) and Down (∇) buttons for three seconds.

TIMER Button (⏸)

Use the **TIMER** button (⏸) to program the air conditioner to start or stop at a certain time. Refer to the instructions in the previous section to use the Timer OFF and Timer ON function. The Timer ON or Timer OFF icon and the remaining time will appear in the remote display.

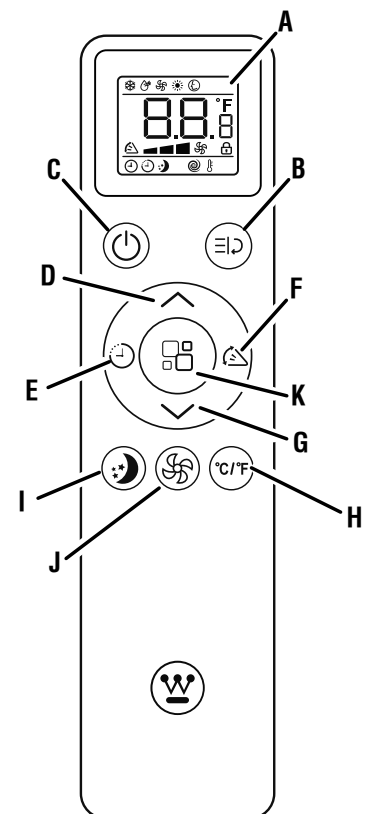


FIG. 23



- A - Batteries (AAA)
- B - Cover
- C - Remote Control

FIG. 24



- A - Display
- B - FUNCTION Button
- C - ON/OFF Button
- D - UP Button
- E - TIMER Button
- F - SWING Button
- G - DOWN Button
- H - UNIT CHANGE Button
- I - SLEEP Button
- J - FAN Button
- K - MODE Button

OPERATION

SLEEP Button (☾)

Press the **SLEEP** button (☾) to enter Sleep Mode. In Sleep Mode, the screen dims and the fan speed is reduced to the low. The Sleep icon will appear in the remote display.



When in cool mode, the selected temperature will increase by 1°F (1°C) per hour in a two hour period. This new temperature will be maintained for the next six hours. Then the appliance will automatically turn off.

When in heat mode (WPac14000h only), the selected temperature will decrease by 1°F (1°C) per hour in a three hour period. This new temperature will be maintained for the next five hours. Then the appliance will automatically turn off.

To exit Sleep Mode, press the **SLEEP** button (☾) on your remote.

FAN Button (🌀)

Press the **FAN** button (🌀) to cycle between fan speeds in cool, fan, and smart mode. The Fan Speed icons will appear in the remote display.

LOW		HIGH		AUTO

UNIT CHANGE Button (°C/°F)

Use the **UNIT CHANGE** button (°C/°F) to toggle between Fahrenheit and Celsius.

MODE Button (☰)

Press the **MODE** button (☰) to cycle between Cool, Dry, Heat (WPac14000h only), and Fan modes. Refer to the instructions in the previous section for information on the Cool, Fan, Dry, Heat, and Smart Modes.

COOL	DRY	FAN	SMART

SWING Button (↔)

Press the **SWING** button (↔) to make the louvers move up and down automatically. Press the **SWING** button (↔) again to stop the movement of the louvers. The Swing Icon will appear in the remote display.

FUNCTION Button (⊞)

Use the **FUNCTION** button (⊞) to select the Turbo Function or the Follow Me Function.

Turbo Function

When the Turbo Function is activated, the temperature setting defaults to 64°F (18°C) and the fan speed is set to high. To activate the Turbo Function:

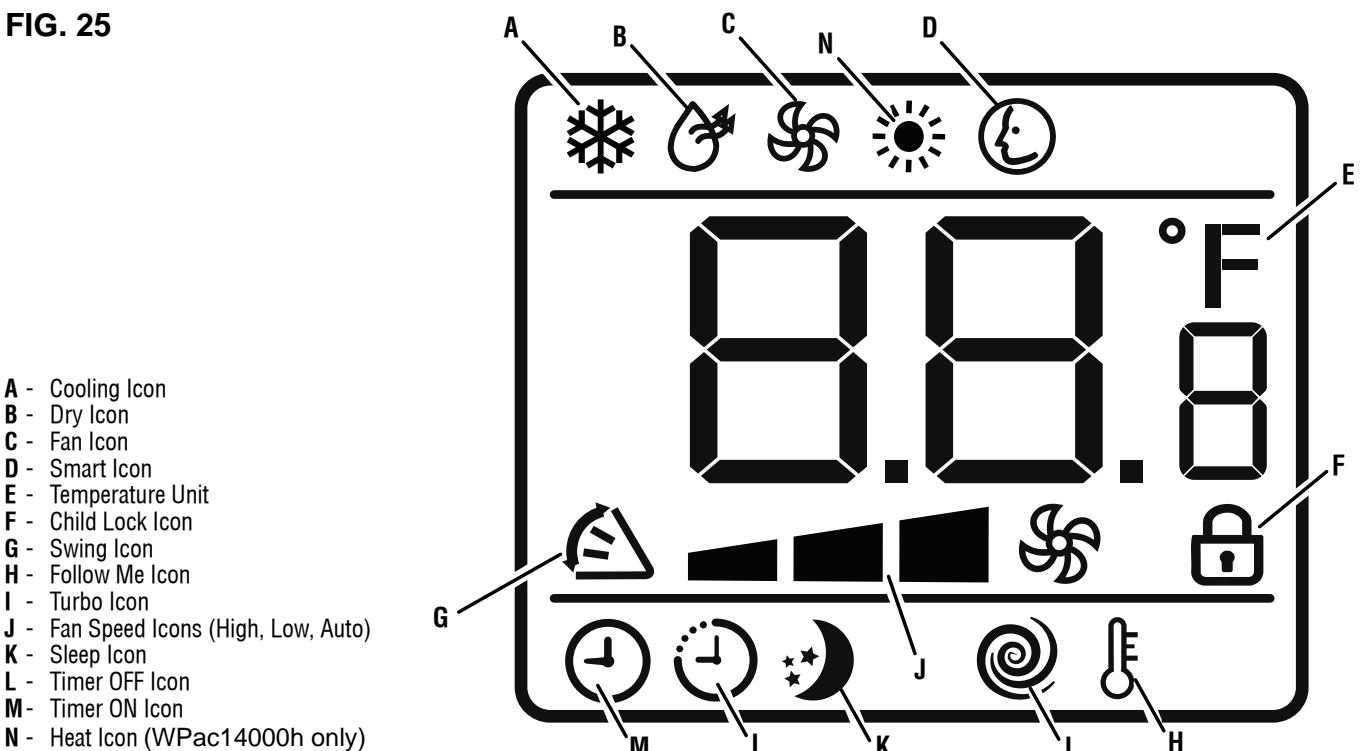
- Press the **FUNCTION** button (⊞) and wait for the turbo icon to flash in the remote display.
- Press the **FUNCTION** button (⊞) again to activate the Turbo Function. The turbo icon will stop flashing and remain in the remote display.
- To deactivate the Turbo Function, press the **MODE** button (☰) or the **Up** (△) or **Down** (▽) button.



Follow Me Function

When the Follow Me Function is activated, the remote control will sense the temperature at its location and send that information back to the appliance. Once the signal is received, the temperature setting on the appliance will automatically adjust to match the temperature at the remote's location. To activate the Follow Me Function:

FIG. 25



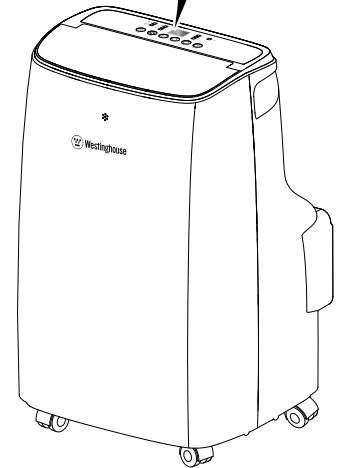
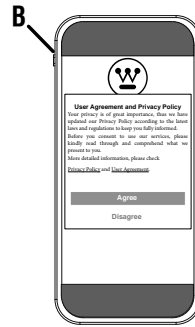
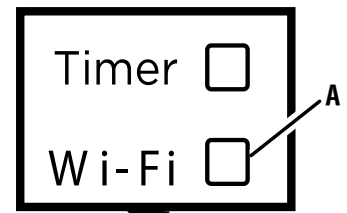
- A - Cooling Icon
- B - Dry Icon
- C - Fan Icon
- D - Smart Icon
- E - Temperature Unit
- F - Child Lock Icon
- G - Swing Icon
- H - Follow Me Icon
- I - Turbo Icon
- J - Fan Speed Icons (High, Low, Auto)
- K - Sleep Icon
- L - Timer OFF Icon
- M - Timer ON Icon
- N - Heat Icon (WPac14000h only)

OPERATION

- Press the **FUNCTION** button (≡▷), then press either the Up (△) or **Down** (▽) button until the Follow Me icon flashes on the remote control.
- Press the **FUNCTION** button (≡▷) again to activate the Follow Me Function. The Follow Me icon will stop flashing and remain in the remote display.
- To deactivate the Follow Me Function, press the **FUNCTION** button (≡▷) and then the **Up** (△) or **Down** (▽) button until the Follow Me icon flashes on the remote. Press the **FUNCTION** button (≡▷) again to confirm deactivation. The Follow Me icon will disappear from the display.



FIG. 26



A - Wi-Fi LED
B - Smart Phone or Smart Device

CONNECTING YOUR APPLIANCE TO A SMART DEVICE

See Figures 26 - 27.

NOTICE Scan the QR code for detailed instructions on connecting your appliance to your smart phone and directions for using the **WESTINGHOUSE** app.

The portable air conditioner can be controlled from almost anywhere using a smart device. To connect the air conditioner to a smart device, do the following:

- Download the **WESTINGHOUSE** app from Google Play or the App Store. Follow the instructions in the app to set up an account.

NOTE: You must have the app installed and create an account before the appliance can connect to a smart device.

- Open the app and follow the instructions on the screen to log in or create an account.
- Read the terms and conditions. To approve, click accept.
- Accept all the required permissions for access to the smart device's networks.
- Click the plus (+) in the upper right corner to select the unit's model number (see figure 27).
- Follow the directions on the screen to access the wi-fi network.
- Once the devices are connected, the **WESTINGHOUSE** app will have the ability to control the air conditioner.

For details on operating the air conditioner from a smart device, refer to the **WESTINGHOUSE** app or scan the QR code.

FIG. 27



TIPS FOR BEST USE

- Close the windows and doors in the room to be air conditioned.
- When using the air conditioner without the window vent kit, leave a door slightly open to improve ventilation.
- To reduce ambient heat and help the air conditioner work efficiently, partially close curtains and blinds to block direct exposure to the sun
- Never rest objects of any kind on the appliance.
- Do not block the air inlet or outlet of the appliance. Reduced air flow will result in poor performance and could damage the unit.



OPERATION

- Make sure there are no heat sources in the room;
- Never use the appliance in very damp rooms (laundries for example).
- Never use the appliance outdoors.

- Make sure the appliance is standing on a level surface. If necessary, place the castor locks under the front wheels.

MAINTENANCE

⚠ WARNING ALWAYS turn the air conditioner off and unplug it before performing maintenance.

To prolong the life of this product, follow the maintenance instructions in this section. Contact customer service before servicing any recall or warranty parts.

CLEANING THE HOUSING AND GRILLES

See Figure 27.

If there's light dust on the housing, use a soft towel to wipe it. If the housing is very dirty or greasy, use a soft cloth dampened with mild detergent and water. **DO NOT** allow water to drip in to the unit.

Use cleaner or soft brush to clean the air outlet and air intake grilles.

CLEANING THE AIR FILTERS

See Figure 28.

NOTICE The filters should be cleaned once every three months. Clean the filters more frequently if the unit is used in dusty environments. Dirty air filters reduce air flow, decrease unit efficiency, and could prevent the unit from working properly.

- Unplug the air conditioner.
- Open the filter door and/or remove the air intake grille.
- Slide the filter away from the air conditioner unit.
- Clean the filter door and/or air intake grille using a cleaner or soft brush.
- Use a vacuum cleaner to clean the filter. If it is very dirty, clean it with warm water and a mild detergent. Do not use harsh chemicals or hot water.

NOTE: Allow the filter to dry completely before placing it back in the unit.

NOTICE Allow filter to air dry. Do not attempt to dry filter with fire or forced air. Doing so could warp the frame of the filter or create a fire hazard.

- Replace the filter and close the filter door or replace the air intake grille.

⚠ WARNING NEVER operate the air conditioner without the filters in place. Doing so could damage the motor and reduce air quality.

FIG. 27

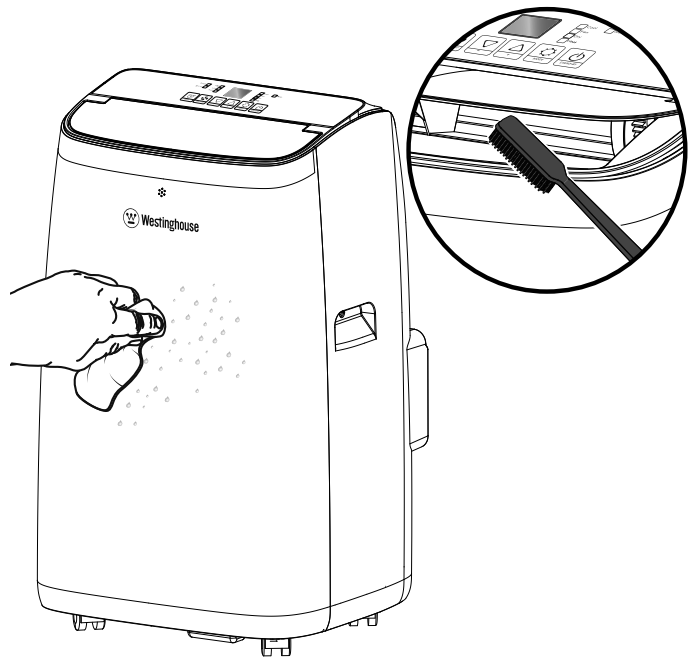
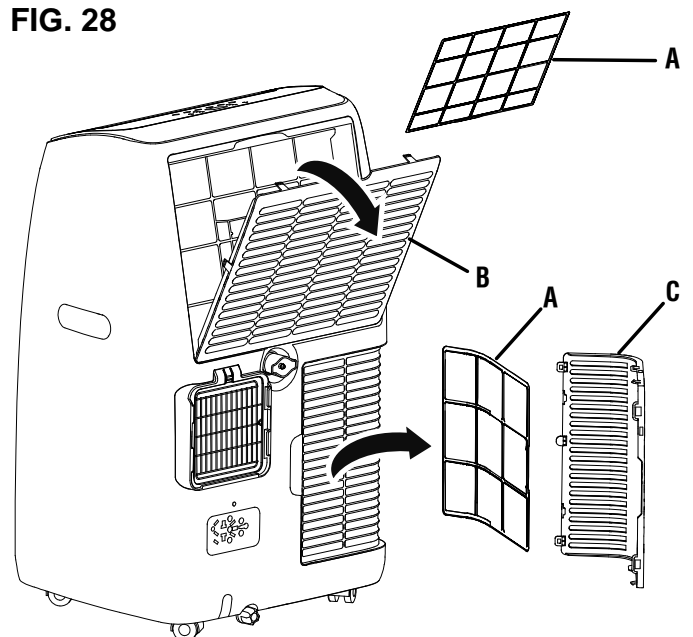


FIG. 28



- A - Air Filter
- B - Filter Cover
- C - Air Intake Grille

MAINTENANCE

CLEANING THE EXHAUST DUCT

- Unplug the air conditioner.
- Remove the exhaust duct from the air conditioner and window panel if applicable.
- Clean the exhaust duct with warm water and a mild detergent.
- Allow the exhaust duct to dry and then reinstall.

DRAINING COLLECTED WATER

See Figures 29 - 30

⚠ WARNING Be careful not to spill drain water and make sure the drain plug is completely in place before resuming operation. Liquid spilling or leaking from the unit could result in electric shock, a slippery surface, or property damage.



If too much water has built up inside the unit, the air conditioner stops running and "ft" (full tank) appears in the display. When this happens, the water condensation needs to be drained.

NOTE: You may need to drain the unit more frequently in areas with high humidity.

Manual draining in cool and dry modes:

- Unplug the air conditioner.
- Place a drain pan under the lower drain plug
- Remove the cap from the lower drain plug and allow the water to drain.

NOTE: Do not tilt the unit. Keep it vertical while draining.

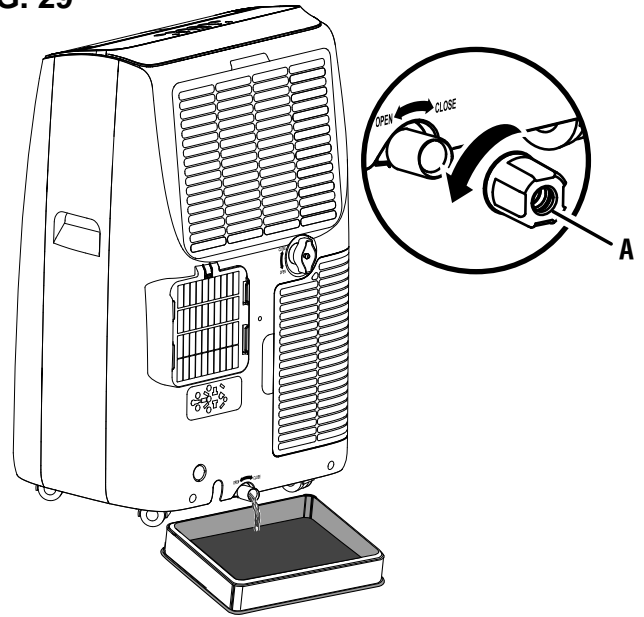
- Reinstall the drain plug cap.

Continuous draining in dry mode:

- Unplug the air conditioner.
 - Remove the cap from the upper drain plug.
- NOTE:** Some residual water condensation may spill. Use a towel to clean any spillage.

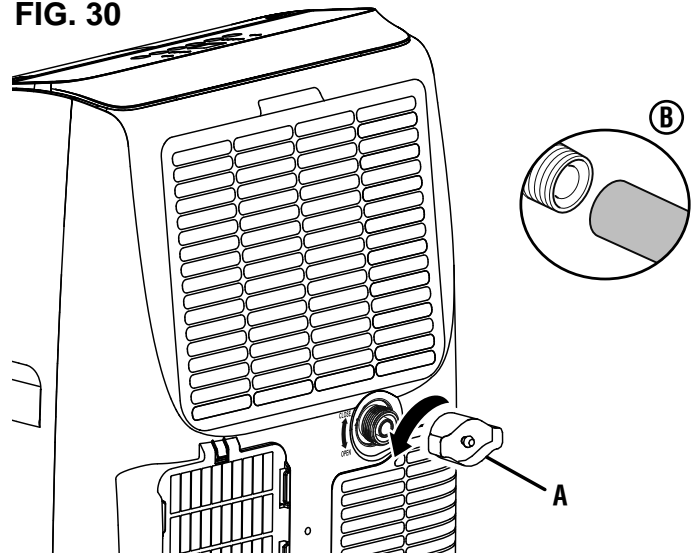
- Insert one end of a drain hose (1/2 in. diameter) [not supplied] or a garden hose (not supplied) into the upper drain plug and the other end into a bucket or floor drain.
- Plug in the air conditioner and begin operation. The unit will drain continuously as it runs.
- When you are finished running the unit, stop and unplug the air conditioner.
- Remove the drain hose or garden hose (not supplied).
- Reinstall the drain plug cap.

FIG. 29



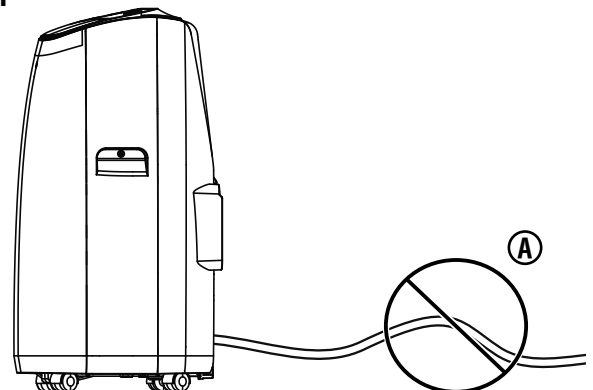
A - Lower Drain Plug

FIG. 30



A - Upper Drain Plug
B - Connect Drain Hose

FIG. 31



A - All sections of the drain hose should be lower than the drain plug

MAINTENANCE

Maintenance parts can be purchased directly from the factory. A partial list of maintenance parts is below. For a complete list of maintenance parts or for additional information email us at service@wpowereq.com or call **1-855-944-3571**.

Air Filter (Upper)	81073000007
Air Filter (Lower)	81073000001
Exhaust Hose	810703229
Hose Inlet	810701997A
Hose Outlet.....	810702769
Remote Control	810900800K
Window Vent Kit (Sliding Panel and Fixed Panel).....	810702837
Upper Drain Plug Cap	810701299A
Lower Drain Plug Cap	810701900 / 810701898B
Drain Hose.....	810700928F
Casters	810701160

⚠ WARNING Do not use attachments or accessories that are not recommended for use with this product. Making unauthorized modifications and using incompatible accessories can damage the unit and void your warranty.

TROUBLESHOOTING

PROBLEM	POSSIBLE CAUSE	CORRECTION
The air conditioner does not start	No electricity	Check power source
	Batteries in remote control need to be replaced	Replace batteries
	The power cord is not plugged in properly	Remove and reconnect power cord
	The LCDI on the power cord has tripped	Reset the LCDI
Runs for a short time then stops	The temperature setting is too close to the room temperature	Lower the temperature setting
	The air outlet is blocked	Remove the blockage
	The exhaust hose has sharp bends or sags	Straighten the hose
The air conditioner starts but doesn't cool	A door or window is open	Close doors and windows
	The filters are dirty	Clean the filters
	The exhaust hose is not connected	Attach the exhaust hose
	The temperature setting is too high	Lower the temperature setting
	The air outlet or air intake is blocked	Remove blockage
	The room exceeds the recommended size	Move the unit to a smaller room
	Direct sunlight decreasing cooling effect	Cover windows with curtains or blinds
The unit will not run and "ft" appears on the display	Excess water condensation is inside the tank.	Drain the tank.

WESTINGHOUSE OUTDOOR POWER EQUIPMENT'S RESPONSIBILITY

Westinghouse Outdoor Power Equipment hereby warrants this product, to the original purchaser with proof of purchase, for a period of one (1) year against defects in materials, parts, or workmanship. This limited warranty is extended to the original purchaser only and is not transferable to subsequent owners.

Westinghouse Outdoor Power Equipment, at its own discretion, will repair or replace any and all parts found to be defective, through normal use, free of charge to the customer. This warranty is valid only for units which have been used for personal use, that have not been hired or rented for industrial/commercial use, and that have been maintained in accordance with the instructions in the user manual provided with product from new.

Westinghouse portable air conditioners must be operated in accordance with the user manual's directions and regulations, in order to be valid.

OWNER'S RESPONSIBILITY

Your receipt for purchase, including the date, model, and serial number, must be maintained and presented to a service provider for warranty service. Proof of purchase rests solely with you, the original purchaser.

To ensure trouble-free warranty coverage, it is important that you register your Westinghouse portable air conditioner. You can register online at westinghouse.com/register, or by automated phone at 1-855-944-3571. Choosing to register your product allows you to place your proof of purchase on file with Westinghouse Outdoor Power Equipment, in case of future coverage, and provides a direct link between you, the original purchaser, and Westinghouse Outdoor Power Equipment, if it becomes necessary to contact you.

You must demonstrate reasonable care and use, as described in the user manual for your Westinghouse portable air conditioner. Should a product difficulty occur, it is your responsibility, at your expense, to deliver or ship the product to a service provider for warranty repairs or replacement (which must occur within the applicable warranty period), and arrange for pick-up or return transportation charges of the product after the repairs have been made. You can also contact Westinghouse Outdoor Power Equipment to request replacement parts under warranty, if applicable. For assistance in location a service provider near you, you can contact Westinghouse Outdoor Power Equipment by automated phone at 1-855-944-3571, or you can locate a service provider at www.westinghouse.com. Should you require assistance, replacement parts under warranty, or have questions, email Westinghouse Outdoor Power Equipment at service@wppowereq.com or call 1-855-944-3571.

Taking your product to be serviced by a repair shop that is not affiliated with Westinghouse will NOT void this warranty. Also, using third-party parts will NOT void this warranty.

Transportation Charges

Transportation charges for the movement of any power equipment unit or attachment are the responsibility of the purchaser. It is the responsibility of the purchaser to pay transportation charges for any part submitted for replacement under this warranty unless such return is requested in writing by Westinghouse Outdoor Power Equipment.

PRODUCT WARRANTY APPLICATIONS AND PRODUCT WARRANTY PERIODS**Consumer Application**

For the purpose of this limited warranty, "Consumer Application" means usage by the original purchaser for the purpose of personal, residential, household, or recreational use.

- Repair expense (parts and labor) will be covered for a period of one (1) year from the date of purchase.
- Replacement compressor parts only will be covered for a period of five (5) years from the date of purchase.
- If proof of purchase is not available to establish the purchase date, nor is the product registered, as suggested herein, the date of manufacturing, as recorded by Westinghouse Outdoor Power Equipment, will commence the start of the product warranty period.

Commercial or Rental Applications

For the purpose of this limited warranty, "Commercial / Rental Application" means usage by the original purchaser for the purpose of income producing, business related use. Once the product has been used for income producing and/or business related purposes, it shall thereafter be considered a "Commercial / Rental Application" and this warranty will be void and non-applicable.

EXCLUSIONS

Items not covered by warranty include the following:

- Any part that has become inoperable due to misuse, commercial and/or rental use, abuse, neglect, accident, improper maintenance, or alteration
- The unit, if it has not been operated and/or maintained in accordance with the user manual

- Normal wear
- Routine maintenance items
- Normal deterioration of the exterior finish due to use or exposure
- Damage related to rodent and/or insect infestation
- Any modification that results in increased carbon monoxide emissions, or that result in the removal of safety warnings, guards, or other parts that affect the safe or intended performance or use of the product
- Expenses related to “customer instruction” or troubleshooting where no manufacturing defect is found
- Failures caused by any external cause or act of God, including but not limited to: collision, theft, vandalism, riot, war, fire, freezing, lightning, earthquake, windstorm, hail, water, flood, tornado, or hurricane
- Telephone, cellular phone, facsimile, internet access, or other communication expenses
- Overnight freight or special shipping costs for replacement part(s)
- Overtime, holiday, or emergency labor

LIMITS OF IMPLIED WARRANTY AND CONSEQUENTIAL DAMAGE

This warranty does not extend to any loss, incidental damage, or consequential damage that results from product defects or owner negligence, and/or that arises in connection with the sale, use, installation or repair of this product. The maximum liability for Westinghouse Outdoor Power Equipment shall not, in any case, exceed the purchase price of the product or products claimed to be defective or unsuitable. **THIS WARRANTY IS IN LIEU OF ALL OTHER WARRANTIES, EXPRESS OR IMPLIED, INCLUDING WARRANTIES OF MERCHANTABILITY OR FITNESS FOR A PARTICULAR PURPOSE.**

The original unit's warranty will apply to any replacement unit that is given. The replaced unit's warranty period will continue to be determined using the original unit's purchase date.

This warranty gives you certain legal rights which may differ from one state or province to another. Depending on your state or province, you may be entitled to additional rights that are not listed within this warranty.

QUESTIONS:

If you have any questions regarding the limited warranty rights and responsibilities, contact Westinghouse Outdoor Power Equipment at:

Phone: 855-944-3571

Fax: 262-522-1451

Email: service@wpowereq.com

Address: Service Department Westinghouse

777 Manor Park Drive Columbus, Ohio 43228

ESPAÑOL

WPac14000s / WPac14000h

ACONDICIONADOR DE AIRE PORTÁTIL

MANUAL DE USUARIO

NO DEVUELVA ESTE PRODUCTO A LA TIENDA

Si tiene preguntas o necesita ayuda, llame al servicio de atención al cliente al 855-944-3571.

TABLA DE CONTENIDO

Introducción	2-3
Seguridad	4-6
Eléctrico	7
Componentes	8
Montaje	9-11
Operación	12-17
Mantenimiento	18-20
Solución de problemas	20
Garantía	21
Línea de atención al cliente/dirección de la empresa	Página trasera

INTRODUCCIÓN

⚠ ADVERTENCIA

Este producto y las sustancias que pueden transportarse por el aire debido a su uso pueden contener sustancias químicas, incluido el plomo, que el estado de California reconoce como causantes de cáncer, defectos de nacimiento u otros daños reproductivos. Lavarse las manos después de la manipulación.

EXENCIONES DE RESPONSABILIDAD

Toda la información, ilustraciones y especificaciones de este manual estaban vigentes en el momento de su publicación. Las ilustraciones que se utilizan en este manual se ofrecen únicamente como vistas de referencia representativas. Nos reservamos el derecho de realizar cualquier cambio en las especificaciones o el diseño sin previo aviso.

RESERVADOS TODOS LOS DERECHOS

Reservados todos los derechos. No se permite la reproducción en ninguna forma sin el permiso por escrito de Westinghouse Outdoor Power Equipment.



⚠ PELIGRO

Lea este manual antes de usar o realizar el mantenimiento de este producto. El incumplimiento de las instrucciones y precauciones de seguridad de este manual puede provocar lesiones graves o la muerte.

ACTUALIZACIONES

El manual de usuario más reciente para sus productos Westinghouse se puede encontrar en nuestra pestaña de soporte wpowereq.com/pages/manuals

O escanee el siguiente código QR con la cámara de su teléfono inteligente para ser dirigido al enlace.



INTRODUCCIÓN

REGISTRACIÓN DEL PRODUCTO

Para una cobertura de garantía sin problemas, es importante registrar su producto Westinghouse.

Puedes registrarte por:

- Completar y enviar por correo la tarjeta de registro del producto incluida en la caja.
- Registro del producto suen línea en: wpowereq.com/pages/warranty-registration
- Escanee el código QR anterior con la cámara de su teléfono inteligente para ser dirigido al enlace de registro móvil.



Para su archivo

Fecha de compra: _____

Número de modelo: _____

Número de serie: _____

Lugar de compra: _____

- Envío de la siguiente información del producto a:

Westinghouse Outdoor Power

Warranty registration
777 Manor Park Drive
Columbus, OH 43228

IMPORTANTE: Guarde su recibo de compra para una cobertura de garantía sin problemas.

ESPECIFICACIONES (WPac14000s)

Fuente de alimentación 115V~/60Hz
Modo..... Refrigeración
Capacidad de refrigeración 8150 Btu/h
Potencia de entrada 1060 W
Corriente..... 9.5A
CEER_{Sd}..... 7.3 Btu/Wh
Corriente nominal 12.0A

Volumen de flujo de aire 370 m³/h (218 CFM)
Ruido (presión sonora) 52 dB(A)
Refrigerante/Carga R32/0.29kg (10.23 oz)
Protección de ingreso..... IPX0
Succión máxima presión permitida..... 3.8 MPa (551 psig)
Descarga máxima presión permitida 5.5 MPa (798 psig)

ESPECIFICACIONES (WPac14000h)

Fuente de alimentación 115V~/60Hz
Modo..... Refrigeración y calefacción
Capacidad de refrigeración 8150 Btu/h
Potencia de entrada 1060 W
Corriente..... 9.5A
CEER_{Sd}..... 7.3 Btu/Wh
Capacidad de calefacción 10500 Btu/h
Potencia de entrada de calefacción 1075 Btu/h

Corriente de calentamiento 9.6A
Corriente nominal 12.0A
Volumen de flujo de aire 370 m³/h (218 CFM)
Ruido (presión sonora) 52 dB(A)
Refrigerante/Carga R32/0.29kg (10.23 oz)
Protección de ingreso..... IPX0
Succión máxima presión permitida..... 3.8 MPa (551 psig)
Descarga máxima presión permitida 5.5 MPa (798 psig)

⚠ ADVERTENCIA

NUNCA opere el acondicionador de aire sin los filtros en su lugar. Si lo hace, podría dañar el motor y reducir la calidad del aire.

AVISO

SIEMPRE drene la condensación de agua de la unidad cuando no esté en uso para evitar la posible formación de bacterias o moho. El uso de un acondicionador de aire que tenga bacterias o moho puede causar lesiones personales o enfermedades. Tenga cuidado de no derramar agua al drenar, ya que esto puede crear un riesgo de resbalones y caídas.

AVISO

¡Gracias por elegir Westinghouse!
POR FAVOR LEA ANTES DE DEVOLVER ESTE PRODUCTO POR CUALQUIER MOTIVO.

Si tiene alguna pregunta o experimenta un problema con su compra de Westinghouse, llámenos al 1-855-944-3571 para hablar con un agente.

GUARDE ESTE MANUAL PARA FUTURAS CONSULTAS.

¿TIENE PREGUNTAS?

Envíenos un correo electrónico a service@wpowereq.com o llame al 1-855-944-3571

SEGURIDAD

DEFINICIONES DE SEGURIDAD

Las palabras PELIGRO, ADVERTENCIA, PRECAUCIÓN y AVISO se utilizan en este manual para resaltar información importante. Asegúrese de que los significados de esta información de seguridad sean conocidos por todos los que operan, realizan el mantenimiento o están cerca del acondicionador.

Este símbolo de alerta de seguridad aparece con la mayoría de las declaraciones de seguridad. Significa atención, ¡ponte alerta, ¡tu seguridad está en juego! Lea y respete el mensaje que sigue al símbolo de alerta de seguridad.



PELIGRO Indica una situación peligrosa que, si no se evita, provocará la muerte o lesiones graves.

ADVERTENCIA Indica una situación peligrosa que, si no se evita, podría provocar la muerte o lesiones graves.

PRECAUCIÓN Indica una situación peligrosa que, si no se evita, podría provocar lesiones leves o moderadas.

AVISO Indica una situación que puede causar daños al acondicionador, a la propiedad personal y/o al medio ambiente, o hacer que el equipo funcione incorrectamente.

NOTA: Indica un procedimiento, práctica o condición que se debe seguir para que el acondicionador funcione de la manera prevista.

SÍMBOLOS DE SEGURIDAD

Siga toda la información de seguridad contenida en este manual del usuario, así como la información en la etiqueta del producto.

Símbolo	Descripción
	Símbolo de alerta de seguridad
	Peligro de descarga eléctrica
	Peligro de incendio
	Lea las instrucciones del fabricante
	No opere en condiciones húmedas
	Terrestre. Consulte con un electricista para determinar los requisitos de conexión a tierra antes de la operación.

ADVERTENCIA

- Aparato lleno de gases de efecto invernadero inflamables.
- El aparato debe ser instalado, operado y almacenado en una habitación con un área de piso mayor de 43 pies cuadrados (4 metros cuadrados).
- El aparato debe almacenarse en una habitación sin fuentes de ignición que funcionen continuamente (por ejemplo: llamas abiertas, un aparato de gas en funcionamiento o un calentador eléctrico en funcionamiento).
- El aparato se almacenará en una zona bien ventilada en la que el tamaño de la habitación corresponda a la zona de la habitación especificada para el funcionamiento.
- El aparato se almacenará de forma que se eviten daños mecánicos.
- Los conductos conectados a un aparato no deberán contener una fuente de ignición.
- Mantenga las aberturas de ventilación requeridas libres de obstrucciones.
- No perforo ni queme.
- Tenga en cuenta que los refrigerantes pueden no contener olor.
- No utilice medios para acelerar el proceso de descongelación o limpieza, que no sean los recomendados por el fabricante.
- El mantenimiento se realizará únicamente según lo recomendado por el fabricante.
- Si la reparación es necesaria, póngase en contacto con el servicio de atención al cliente más cercano o con un centro de servicio autorizado. Cualquier reparación realizada por personal no calificado puede ser peligrosa.
- Se observará el cumplimiento de las reglamentaciones nacionales sobre el gas.
- Lea el manual del usuario.

CONSIDERACIONES IMPORTANTES

⚠️ ADVERTENCIA Para reducir el riesgo de lesiones, el usuario debe leer y comprender las instrucciones antes de usar este producto.

⚠️ ADVERTENCIA Al usar este producto, siempre se deben seguir las precauciones básicas, incluidas las siguientes:

AVISO

Este sistema herméticamente sellado contiene gases fluorados de efecto invernadero cubiertos por el Protocolo de Kyoto.

- Para obtener información específica sobre el tipo, la cantidad y el equivalente de CO₂ en toneladas de gas fluorado de efecto invernadero, consulte la etiqueta o placa de identificación correspondiente en la propia unidad.
- No perforo ni perfore esta herramienta. Romper el sello hermético podría liberar gases de efecto invernadero a la atmósfera.
GWP (potencial de calentamiento global):
R410A: 2088, R134a: 1430, R290: 3, R32: 675.
- Al final de su vida útil, este producto debe ser desmontado y reciclado por un técnico certificado de acuerdo con todas las regulaciones federales y locales aplicables. Consulte con la autoridad que tiene jurisdicción local (AHJ) para obtener una lista completa de las leyes, regulaciones y códigos que pueden aplicarse a usted. La información en este manual nunca debe interpretarse de una manera que entre en conflicto con las leyes locales, estatales o federales. En caso de duda, siempre cumpla con las leyes locales.
- Este aparato es solo para uso doméstico.
- Desconecte el aparato de su fuente de alimentación durante el servicio y durante la sustitución de piezas y la limpieza.
- No fuerce al aparato a hacer un trabajo para el que no fue diseñado. No lo use para un propósito no previsto.
- Para reducir el riesgo de descarga eléctrica, asegúrese siempre de que el enchufe LCDI esté completamente insertado en la toma de corriente y nunca conecte otros electrodomésticos a la misma toma de corriente.
- No modifique el aparato ni el cable de alimentación. Cualquier alteración o modificación es un mal uso y podría crear un peligro que conduzca a posibles lesiones graves.
- No opere este aparato cerca de fuentes de calor como estufas, registros de calor, radiadores u otros dispositivos (incluidos los amplificadores) que producen calor.

- No abuse del cordón. No lleve ni tire del aparato por el cable. No tire del cable cuando desenchufe el aparato. Mantenga el cable alejado de fuentes de calor, bordes afilados, partes móviles o aceites. Los cables dañados aumentan el riesgo de descarga eléctrica.
- No modifique el enchufe. Este aparato tiene un enchufe de tipo conexión a tierra que tiene dos cuchillas y una clavija de conexión a tierra. La clavija de conexión a tierra se proporciona para su seguridad. El enchufe está diseñado para caber en una toma de corriente a juego. Si el enchufe no se ajusta a su tomacorriente, consulte a un electricista calificado para reemplazar el tomacorriente obsoleto. Bajo ninguna circunstancia corte o retire la púa.
- No exponga el aparato a la lluvia ni funcione en lugares húmedos, y nunca dirija corrientes de agua hacia el dispositivo. Si el dispositivo se moja, desenchúfelo inmediatamente para reducir el riesgo de descarga eléctrica.
- Transporte siempre el aparato en posición vertical sobre las cuatro ruedas y colóquelo sobre una superficie estable y nivelada durante el uso. No incline ni incline el aparato; Si lo hace, podría causar que la condensación de agua se mueva dentro de la unidad y potencialmente haga contacto con los componentes eléctricos. Si la unidad se transporta acostada de lado, debe ponerse de pie y dejarse desenchufada durante 6 horas.
- Utilice siempre el interruptor del panel de control o del mando a distancia para apagar la unidad. No detenga el funcionamiento desenchufando el cable de alimentación.
- No toque los botones del panel de control con los dedos mojados o húmedos.
- No utilice productos químicos peligrosos para limpiar o entrar en contacto con la unidad. Para evitar daños en el acabado de la superficie, utilice solo un paño suave para limpiar el aparato. No use cera, diluyente o un detergente fuerte. No utilice la unidad en presencia de sustancias inflamables o vapores como alcohol, insecticidas, gasolina, etc.
- Si el aparato está haciendo sonidos inusuales o está emitiendo humo o un olor inusual, desenchúfelo inmediatamente.
- No limpie la unidad con agua. El agua puede entrar en la unidad y dañar el aislamiento, creando un peligro de choque. Si entra agua en la unidad, desenchúfela inmediatamente y póngase en contacto con el Servicio de Atención al Cliente.
- Utilice dos o más personas para levantar e instalar la unidad.
- Instale el aparato en un piso resistente y nivelado capaz de soportar hasta 110 libras (50 kg). La instalación en un piso débil o desnivelado puede resultar en el riesgo de daños a la propiedad y lesiones personales.

GUARDA ESTAS INSTRUCCIONES

SEGURIDAD

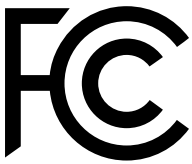
⚠️ ADVERTENCIA

- No intente acelerar el proceso de descongelación o limpieza, excepto los recomendados por el fabricante.
- El aparato deberá almacenarse en un local sin fuentes de ignición que funcionen continuamente (por ejemplo: llamas abiertas, un aparato de gas en funcionamiento o un calentador eléctrico en funcionamiento).
- No perforo ni queme.
- Tenga en cuenta que los refrigerantes pueden no contener olor.



⚠️ AVERTISSEMENT

- N'essayez pas d'accélérer le processus de dégivrage ou de nettoyer autre que ceux recommandés par le fabricant.
- L'appareil doit être stocké dans une pièce sans sources d'allumage en fonctionnement continu (par exemple : flammes nues, appareil à gaz en fonctionnement ou chauffage électrique en fonctionnement).
- Ne pas percer ni brûler.
- Sachez que les réfrigérants peuvent ne pas contenir d'odeur.



CAN ICES-003 (B)/NMB-003(B)
ID: 2ANDL-TYWE1S
IC: 23243-TYWE1S

PRECAUCIÓN DE LA FCC

Este dispositivo cumple con la parte 15 de las Reglas de la FCC. El funcionamiento está sujeto a las dos condiciones siguientes: (1) Este dispositivo no puede causar interferencias perjudiciales, y (2) este dispositivo debe aceptar cualquier interferencia recibida, incluidas las interferencias que puedan causar un funcionamiento no deseado.

Cualquier cambio o modificación no aprobada expresamente por la parte responsable del cumplimiento podría anular la autoridad del usuario para operar el equipo.

NOTA: Este equipo ha sido probado y cumple con los límites para un dispositivo digital de Clase B, de conformidad con la parte 15 de las Reglas de la FCC. Estos límites están diseñados para proporcionar una protección razonable contra interferencias perjudiciales en una instalación residencial. Este equipo genera usos y puede irradiar energía de radiofrecuencia y, si no se instala y utiliza de acuerdo con las instrucciones, puede causar interferencias perjudiciales a las comunicaciones de radio. Sin embargo, no hay garantía de que no se produzcan interferencias en una instalación en particular. Si este equipo causa interferencias perjudiciales en la recepción de radio o tele-visión, lo que puede determinarse apagando y encendiendo el equipo, se recomienda al usuario que intente corregir la interferencia mediante una o más de las siguientes medidas:

- Reorientar o reubicar la antena receptora.
- Aumentar la separación entre el equipo y el receptor.
- Conecte el equipo a una toma de corriente en un circuito diferente al que está conectado el receptor.
- Consulte al distribuidor o a un técnico experimentado de radio / televisión para obtener ayuda.

La distancia entre el usuario y el dispositivo no debe ser inferior a 20 cm.

ADVERTENCIA IC

Este dispositivo cumple con los RSS exentos de licencia de Industry Canada. El funcionamiento está sujeto a las dos condiciones siguientes:

- (1) Este dispositivo no puede causar interferencias; y
- (2) Este dispositivo debe aceptar cualquier interferencia, incluidas las interferencias que puedan causar un funcionamiento no deseado del dispositivo.

Este equipo cumple con los límites de exposición a la radiación de la FCC establecidos para un entorno no controlado. Este equipo debe instalarse y operarse con una distancia mínima de 20 cm entre el radiador y su cuerpo.

Cet appareil est conforme aux CNR exempts de licence d'Industrie Canada. Son fonctionnement est soumis aux deux conditions suivantes :

- (1) Ce dispositif ne peut causer d'interférences ; et
- (2) Ce dispositif doit accepter toute interférence, y compris les interférences qui peuvent causer un mauvais fonctionnement de l'appareil.

Cet équipement est conforme aux limites d'exposition aux rayonnements IC établies pour un environnement non contrôlé. Cet équipement doit être installé et utilisé avec un minimum de 20 cm de distance entre la source de rayon

TOMA DE TIERRA

Este producto debe estar conectado a tierra. La conexión a tierra crea un camino de menor resistencia para la corriente eléctrica en caso de mal funcionamiento o avería, lo que reduce el riesgo de descarga eléctrica. Este aparato viene con un cable eléctrico que tiene un conductor de conexión a tierra del equipo y un enchufe de conexión a tierra. El enchufe está diseñado para encajar en una toma de corriente a juego que se instala y conecta a tierra adecuadamente. Siga todos los códigos y ordenanzas locales.

Si el enchufe no se ajusta a su tomacorriente, consulte a un electricista calificado para reemplazar el tomacorriente obsoleto. Bajo ninguna circunstancia corte o retire la púa.

⚠️ ADVERTENCIA Si el cable de alimentación está dañado y necesita ser reparado o reemplazado, lleve el aparato a un centro de servicio autorizado. Un cable mal instalado puede crear el riesgo de descarga eléctrica.

Si las instrucciones de conexión a tierra no se entienden completamente o si existe alguna duda sobre si el producto está correctamente conectado a tierra, consulte a un electricista con licencia o comuníquese con el servicio al cliente. Tener un cable dañado reemplazado o reparado inmediatamente.

MOTOR DE CA

El motor eléctrico en este producto fue diseñado para funcionar con **una fuente de alimentación nominal de CA de 120V / 60Hz (circuito doméstico promedio de EE. UU.)**. No está diseñado para funcionar con corriente continua (CC). Una caída de voltaje significativa resultará en una pérdida de potencia y podría dañar el motor.

DISPOSITIVO DE DETECCIÓN DE FUGAS

Vea la figura 1.

El cable de alimentación suministrado con este aire acondicionado contiene un dispositivo de detección de fugas de corriente diseñado para reducir el riesgo de incendio. En caso de que el cable de alimentación esté dañado, no se puede reparar y debe reemplazarse con un cable nuevo del fabricante del producto.

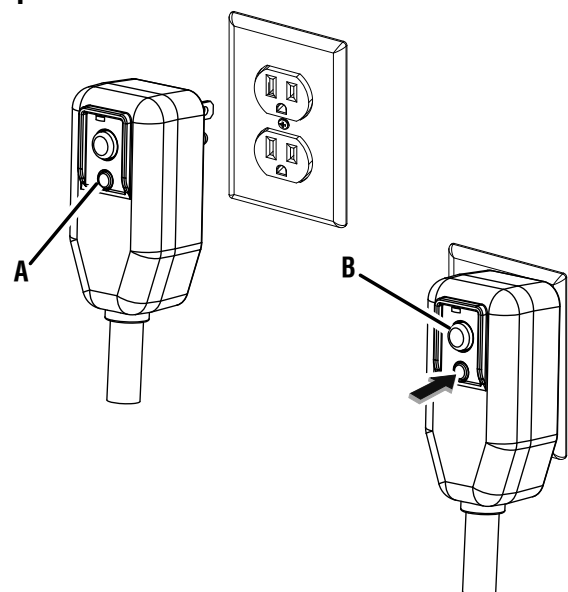
⚠️ PRECAUCIÓN Riesgo de descarga eléctrica. Desconecte la alimentación antes de reparar la unidad.

⚠️ PRECAUCIÓN Asegúrese de que la unidad esté correctamente conectada a tierra después del mantenimiento.

- Bajo ninguna circunstancia se debe utilizar este dispositivo para encender o apagar el aire acondicionado.
- El botón de REINICIO ("RESET") siempre debe ser presionado (activado) para un correcto funcionamiento.
- El cable de la fuente de alimentación debe reemplazarse si no se reinicia cuando se presiona el botón de prueba ("TEST").
- Si el cable de alimentación está dañado, no se puede reparar. Debe reemplazarse con un cable nuevo obtenido del fabricante del producto.

⚠️ ADVERTENCIA Peligro de descarga eléctrica. No usar unrounded tomas de corriente. No utilice cable de extensión. Peligro de incendio por sobrecalentamiento. Asegúrese de que el cable de alimentación esté completamente enchufado a la toma de corriente para reducir el riesgo eléctrico.

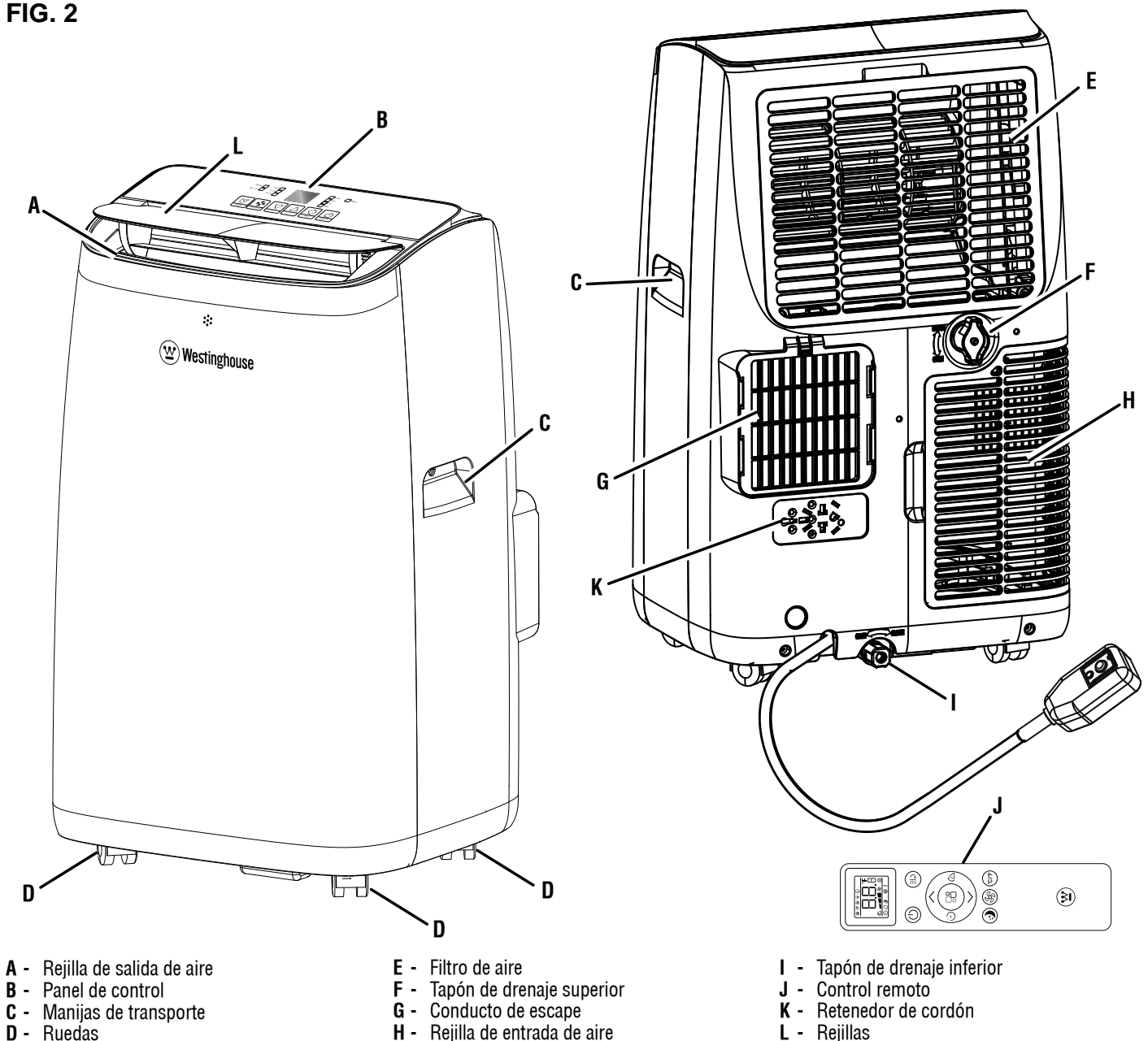
FIG. 1



A - Botón de PRUEBA ("TEST")
B - Botón de REINICIO ("RESET")

COMPONENTES

FIG. 2



ENTENDIENDO SU APARATO

Vea la figura 2.

Para reducir el riesgo de lesiones y fallas del producto, lea y comprenda la información de este manual del usuario, así como la información de la etiqueta del producto.

RUEDAS

Las ruedas facilitan mover el aire acondicionado de un lugar a otro.

PANEL DE CONTROL

Utilice el panel de control para encender y apagar el aire acondicionado, cambiar modos, seleccionar velocidades de ventilador y configurar temporizadores.

RETENEDOR DE CORDÓN

Cuando no esté en uso, enchufe el cordón de alimentación en el retenedor del cordón.

TAPONES DE DRENAJE

Retire un tapón de drenaje para permitir que el agua condensada drene de la unidad.

CONDUCTO DE ESCAPE

El conducto de escape dirige el aire caliente lejos de la unidad y hacia el exterior.

FILTROS

Los filtros protegen el motor de residuos y otros elementos que pueden acumularse durante el uso. Nunca encienda el aire acondicionado sin filtros en su lugar.

CONTROL REMOTO

Utilice el control remoto para operar el aire acondicionado a distancia.

MONTAJE

EXTRACCIÓN DEL CONTENIDO DE LA CAJA

⚠ADVERTENCIA Este producto requiere montaje. No intente operar este producto si alguno de los elementos de la **LISTA INCLUIDA** ya está ensamblado cuando retira el contenido de la caja. Estos artículos no son ensamblados por el fabricante y deben requerir el ensamblaje por parte del cliente. El uso de un producto ensamblado incorrectamente puede ser peligroso y podría provocar lesiones personales graves.

- Corte con cuidado los lados del embalaje y retire el contenido de la caja.
- Inspeccione el contenido de la caja. Verifique que todos los artículos en la **LISTA INCLUIDA** estén presentes y sin daños.
- Recicle o deseche los materiales de embalaje de forma adecuada.

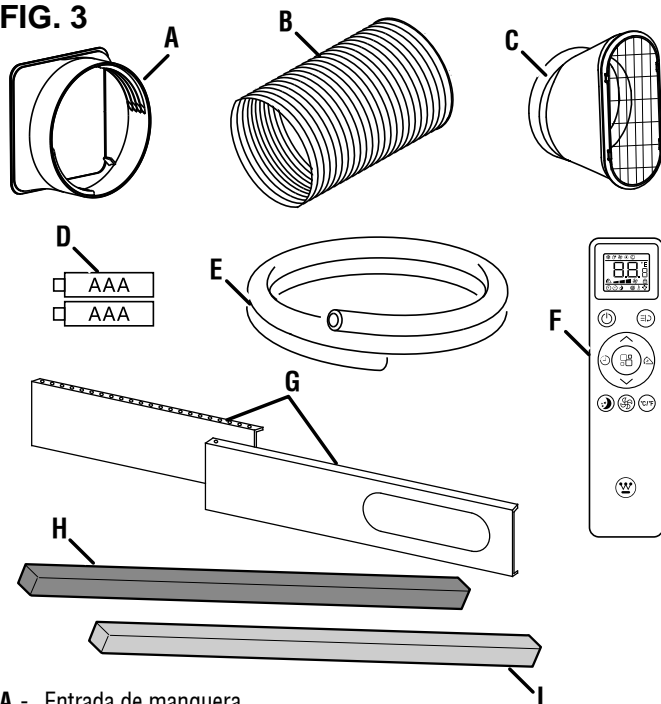
LISTA INCLUIDA

Ve a la figura 3.

Aire acondicionado, entrada de manguera, manguera de escape, salida de manguera, baterías (AAA), manguera de drenaje, control remoto, kit de ventilación de ventana, sello de espuma y manual del usuario

Si falta alguna pieza, comuníquese con nuestro equipo de servicio en service@wpowerq.com o llame al 1-855-944-3571.

FIG. 3



- A - Entrada de manguera
- B - Manguera de escape
- C - Salida de manguera
- D - Pilas (AAA)
- E - Manguera de drenaje
- F - Control remoto
- G - Kit de ventilación de ventana
- H - Sello de espuma (adhesivo)
- I - Sello de espuma (no adhesivo)
- I - Pernos (4) (no mostrada)

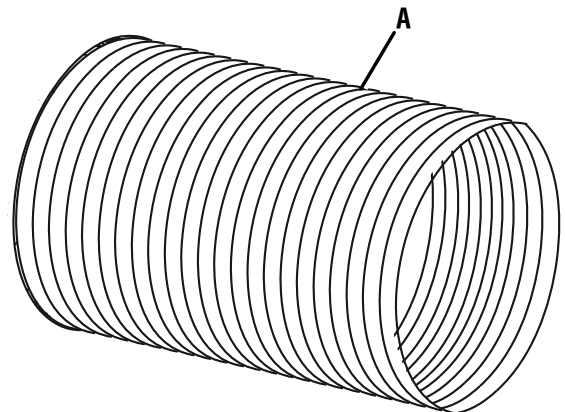
CONEXIÓN DE LA MANGUERA DE ESCAPE

Ve a la figuras 4 a 8

Cuando se instala, la manguera de escape debe ser lo más corta posible. No extienda la manguera ni la conecte con otra manguera de escape.

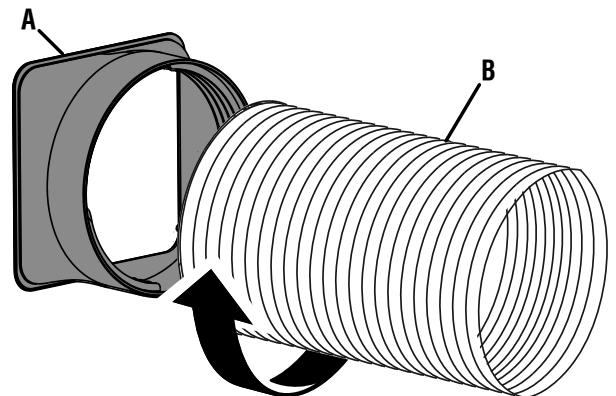
- Desenchufe el aire acondicionado.
- Localice el conducto de escape en la parte posterior de la unidad.
- Coloque la entrada de la manguera en el extremo de la manguera de escape y gire en el sentido de las agujas del reloj para asegurarla.

FIG. 4



A - Manguera de escape

FIG. 5

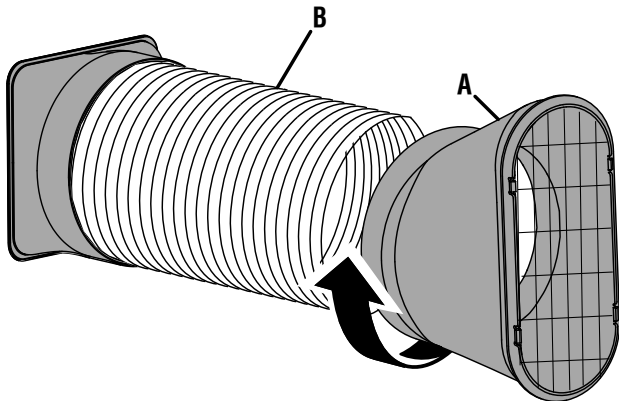


A - Entrada de manguera
B - Manguera de escape

MONTAJE

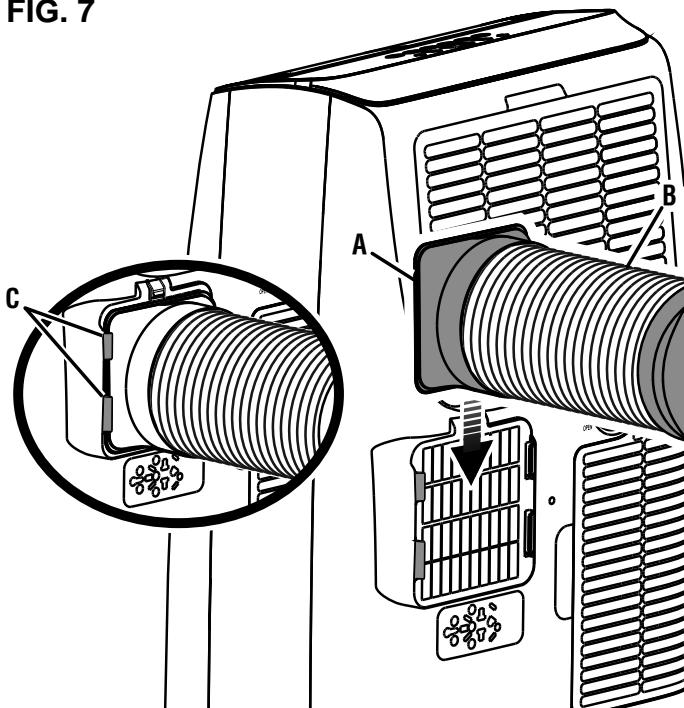
- Coloque la salida de la manguera en el extremo de la manguera de escape y gire en el sentido de las agujas del reloj para asegurarla.
- Deslice la entrada de la manguera en las ranuras a ambos lados del conducto de escape.
- Aplique una ligera presión hacia abajo en la entrada de la manguera hasta que el pestillo encaje en su lugar y la manguera esté segura.
- Dirija el otro extremo de la manguera de escape al kit de ventilación de la ventana.

FIG. 6



- A - Salida de manguera
- B - Manguera de escape

FIG. 7



- A - Entrada de manguera
- B - Manguera de escape
- C - Ranura

INSTALACIÓN DEL KIT DE VENTILACIÓN DE VENTANA

Veá las figuras 9 a 15.

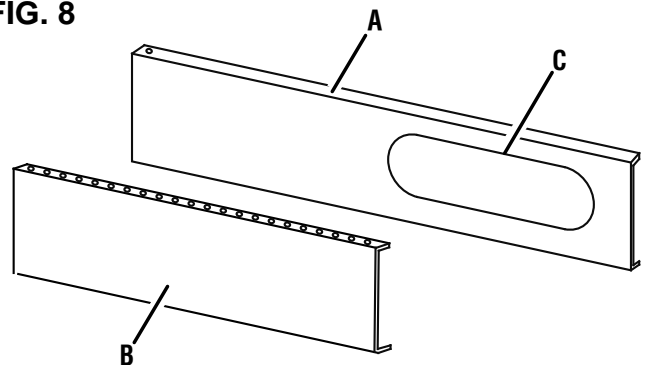
Se recomienda la instalación de las siguientes herramientas, pero no se incluyen con el producto: destornillador Phillips, cinta métrica, cuchillo, sierra para metales y sello de espuma (adhesivo).

El kit de ventilación de ventana encajará dentro de la mayoría de las ventanas verticales y horizontales estándar, sin embargo, es posible que deba agregar o cortar paneles para ciertos tipos de ventanas. Si el kit no es lo suficientemente ancho para su ventana, puede comprar paneles adicionales poniéndose en contacto con el servicio al cliente. Si el kit es demasiado ancho para su ventana, puede cortar el panel fijo al tamaño adecuado. **No** corte el extremo del panel con la abertura.

Desenchufe el aire acondicionado.

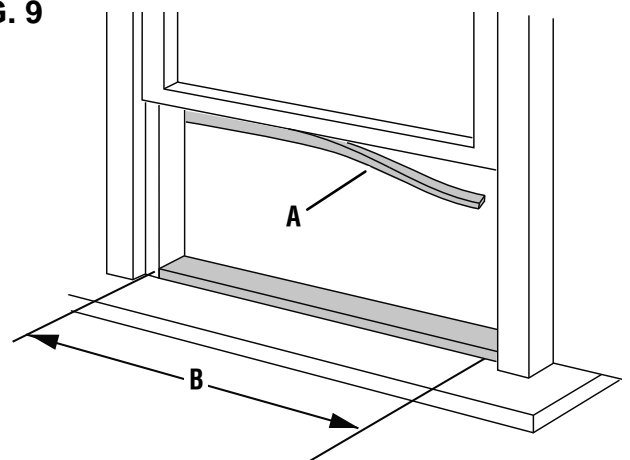
- Abra la ventana y mida el ancho o la altura dentro del marco de la ventana.
- Corte el sello de espuma (tipo adhesivo) a la longitud adecuada y fíjelo a su ventana corredera horizontal (o vertical).

FIG. 8



- A - Panel fijo
- B - Panel deslizante
- C - Apertura

FIG. 9

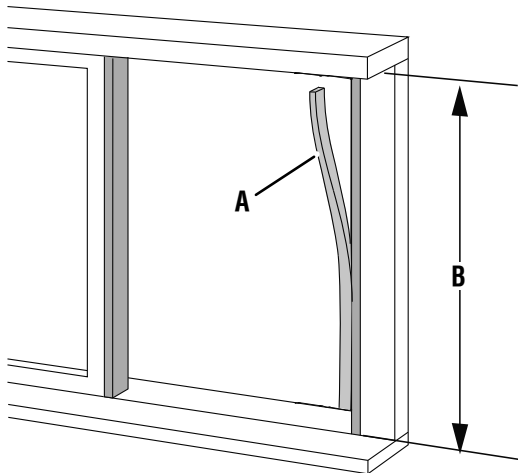


- A - Sello de espuma (adhesivo)
- B - Ancho

MONTAJE

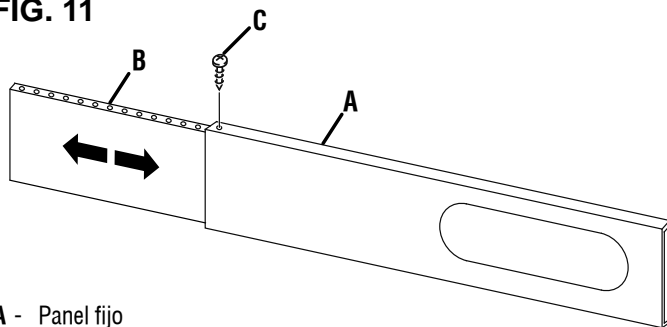
- El kit de ventilación de la ventana se puede modificar para adaptarse a ventanas de diferentes tamaños que se abren vertical u horizontalmente hasta 39.9 pulg.
- Si la abertura de la ventana es inferior a 20,5 pulg., use una sierra para cortar el panel fijo al tamaño apropiado.
- Si la abertura de la ventana es más grande que el panel fijo (20,5 pulg.), utilice paneles deslizantes. Asegure los paneles adicionales con tornillos.
- Instale el kit de ventilación de la ventana en el marco de la ventana.

FIG. 10



- A - Sello de espuma (adhesivo)
- B - Altura

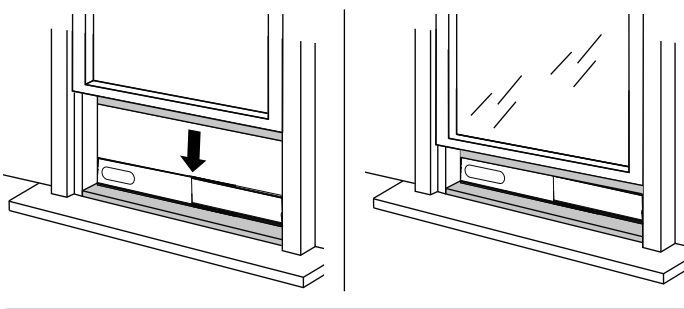
FIG. 11



- A - Panel fijo
- B - Panel deslizante
- C - Tornillo

FIG. 12

INSTALACIÓN HORIZONTAL



- Coloque el sello de espuma (tipo no adhesivo) entre el vidrio y el marco de la ventana para evitar que el aire y los insectos entren en la habitación.
- Inserte la salida de la manguera en la abertura del panel fijo.

NOTA: Cuando la salida de la manguera esté desconectada, cubra la abertura.

FIG. 13

INSTALACIÓN VERTICAL

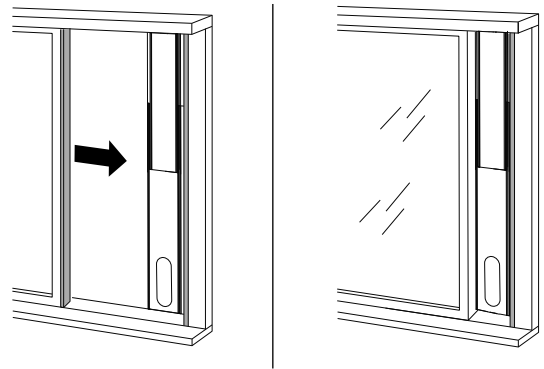
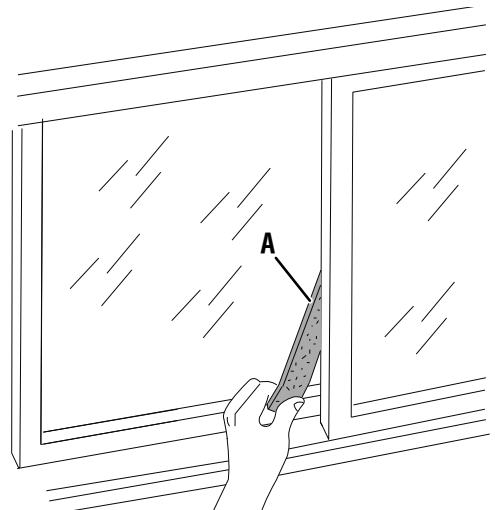
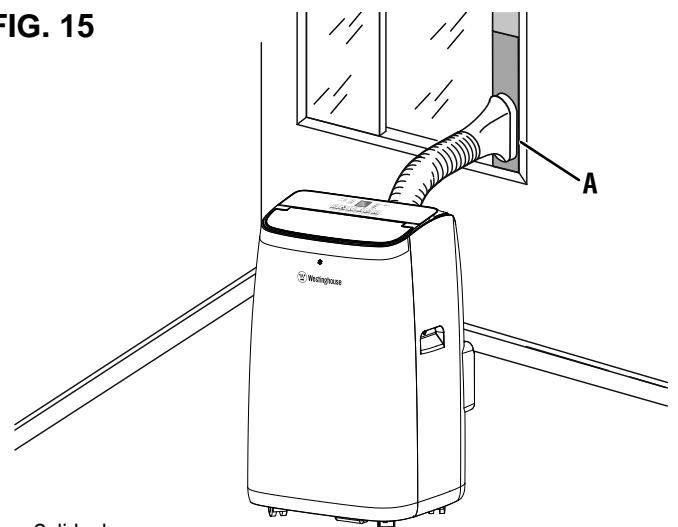


FIG. 14



- A - Sello de espuma (no adhesivo)

FIG. 15



- A - Salida de manguera

OPERACIÓN

⚠️ ADVERTENCIA No altere ni modifique este producto a menos que así se indique en este manual o por el fabricante. No utilice accesorios o accesorios que no se recomiende para su uso con este producto. Realizar modificaciones no autorizadas y utilizar accesorios incompatibles puede dañar la unidad y anular la garantía.

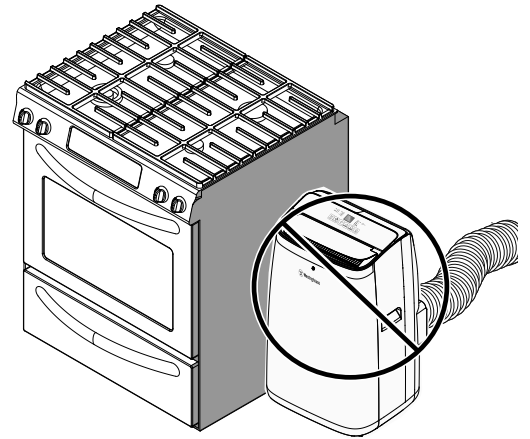
⚠️ ADVERTENCIA Evite los peligros de tropiezo. No coloque el cable en áreas de alto tráfico ni trate de esconderlo debajo de alfombras y alfombras.

⚠️ ADVERTENCIA Asegúrese de que los tapones de drenaje estén bien colocados en su lugar antes de mover u operar la unidad. El líquido que se derrama o se escapa de la unidad podría provocar descargas eléctricas, una superficie resbaladiza o daños a la propiedad.

⚠️ ADVERTENCIA **NUNCA** opere el aire acondicionado sin los filtros en su lugar. Hacerlo podría dañar el motor y reducir la calidad del aire.

- Mantenga limpia la entrada y salida de aire. Inspeccione rutinariamente si hay escombros y obstáculos.
- El aparato debe colocarse de manera que se pueda acceder a una toma de tierra.
- La manguera de escape puede extenderse, pero es mejor mantener la longitud al mínimo requerido. Asegúrese de que la manguera no se doble bruscamente ni se hunda.

FIG. 17



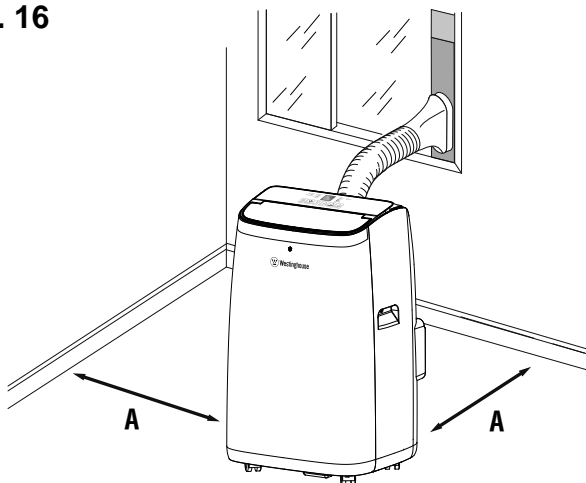
SELECCIONANDO UNA UBICACIÓN ADECUADA

Vea las figuras 16 a 19.

Utilice las siguientes directrices para seleccionar una ubicación para la unidad:

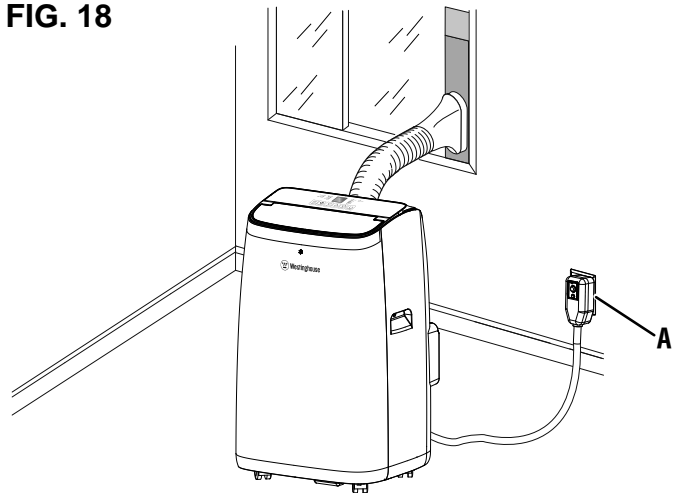
- El aire acondicionado debe funcionar dentro de 64 °F (18 °C) y 95 °F (35 °C).
- No opere el aire acondicionado en un ambiente húmedo.
- Este aire acondicionado está diseñado solo para uso residencial y debe funcionar en interiores.
- No coloque el aparato al ras contra una pared. Para un rendimiento óptimo, debe haber al menos 18 pulgadas alrededor y por encima de la unidad.
- No opere este aparato cerca de fuentes de calor como estufas, registros de calor, radiadores u otros dispositivos (incluidos los amplificadores) que producen calor.

FIG. 16



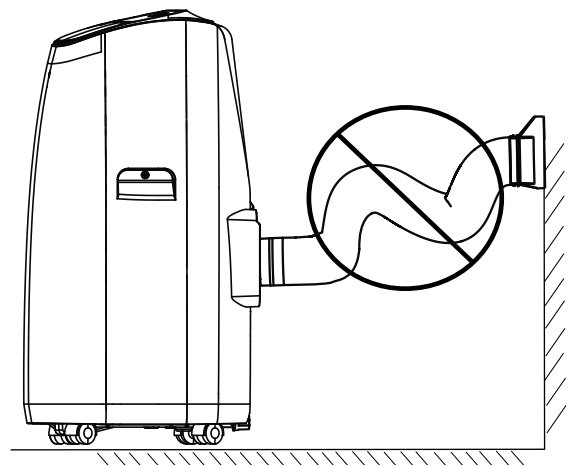
A - Deje 18 pulgadas alrededor y por encima de la unidad

FIG. 18



A - Salida a tierra

FIG. 19



A - No permita que la manguera se doble o se hunda.

OPERACIÓN

FUNCIONAMIENTO DEL AIRE ACONDICIONADO

Vea la figuras 20 y 21.

- Coloque el aire acondicionado en un lugar adecuado.
- Enchufe el aire acondicionado en una toma de corriente.

NOTA: La fuente de alimentación debe ser de 120 V, solo CA (corriente doméstica normal), 60 Hz.
- Utilice el panel de control o el control remoto para encender el aire acondicionado, elegir modos o ajustar la configuración. Consulte **Uso del panel de control** y **Uso del control remoto** más adelante en esta sección.

NOTA: Cuando el aire acondicionado está encendido, la pantalla digital en el panel de control se iluminará.
- La distribución y la dirección del flujo de aire se pueden ajustar moviendo las persianas hacia arriba y hacia abajo.

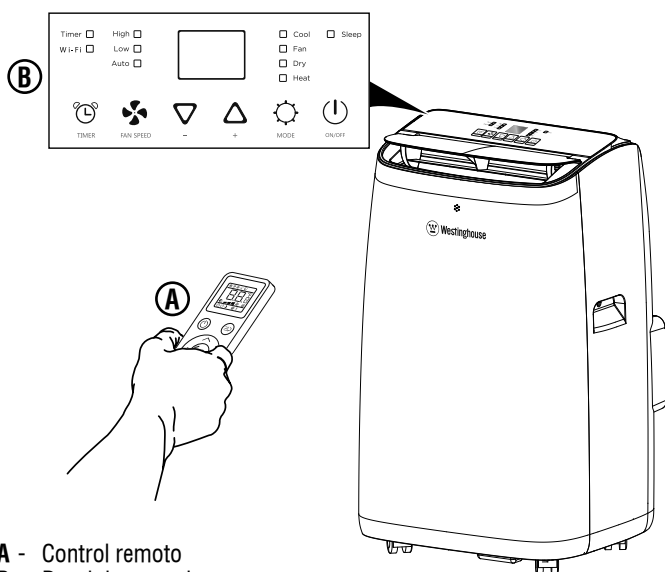
NOTE: Tenga cuidado al mover las rejillas. Usar demasiada fuerza puede dañar la unidad.
- Cuando haya terminado, use el panel de control o el control remoto para apagar el aire acondicionado.

FIG. 20



A - Ajuste el flujo de aire

FIG. 21



A - Control remoto
B - Panel de control

AVISO

SIEMPRE drene la condensación de agua de la unidad cuando no esté en uso para evitar la posible formación de bacterias o moho. El uso de un acondicionador de aire que tiene bacterias o moho puede causar lesiones personales o enfermedades. Tenga cuidado de no derramar agua al drenar, ya que esto puede crear un peligro de resbalones y caídas.

UTILIZANDO EL PANEL DE CONTROL

Vea la figura 22.

El panel de control se puede utilizar para seleccionar modos, cambiar la configuración y encender el aire acondicionado.

Botón de ENCENDIDO / APAGADO (⏻)

Presione el botón de **ENCENDIDO/APAGADO** (⏻) para encender y apagar el aparato. Cuando se activa, la unidad volverá al último modo que se utilizó.

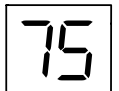


Botón MODO (⊗)

Presione el botón **MODO** (⊗) para alternar entre los modos Frío, Seco, Calor (solo WPac14000h) y Ventilador.

Modo Frío

En este modo, el ventilador y el compresor funcionan al mismo tiempo. La pantalla mostrará la temperatura establecida.

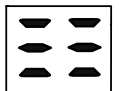


- Presione el botón **MODO** (⊗) hasta que se encienda el LED "Cool" (Frio).
- Seleccione una temperatura entre 64 °F y 90 °F (18 °C y 32 °C) pulsando el botón **ARRIBA** (Δ) o **ABAJO** (▽).
- Seleccione la velocidad del ventilador deseada pulsando el botón **VENTILADOR** (✱). Elija entre Alto, Bajo y Automático. Consulte los LED correspondientes encima del botón **VENTILADOR** (✱).

NOTA: No intente enfriar su hogar rápidamente seleccionando temperaturas extremadamente bajas. Las temperaturas inferiores a 70 ° F (21 ° C) pueden hacer que las bobinas dentro de la unidad se "congele", lo que reducirá el flujo de aire y disminuirá la efectividad del aparato.

Modo ventilador

En este modo, el ventilador funciona pero el compresor no. La pantalla mostrará iconos para velocidades altas (≡≡) o bajas (- -).



- Presione el botón de **MODO** (⊗) hasta que se encienda el LED "Ventilador".
- Seleccione la velocidad del ventilador deseada pulsando el botón **VENTILADOR** (✱).

NOTA: La manguera de escape no es necesaria en este modo. Vuelva a colocar la manguera cuando utilice el aparato en modo frío o seco.

Modo seco

En este modo, la unidad actúa como un deshumidificador que elimina la humedad del aire. La pantalla mostrará el icono seco (dh).



- Presione el botón de **MODO** (⊗) hasta que se encienda el LED "Secar".

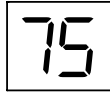
OPERACIÓN

- La velocidad del ventilador se seleccionará automáticamente y no se podrá ajustar.

Al usar el modo seco, recomendamos drenar el tanque continuamente como se describe en la sección *Mantenimiento*.

Modo de calor (solo WPac14000h)

En este modo, sale aire caliente por la rejilla de salida de aire. La pantalla mostrará la temperatura establecida.



- Presione el botón de **MODO** (☼) hasta que se encienda el LED "Heat" (calor).
- Seleccione una temperatura entre 55 °F y 81 °F (13 °C y 27 °C) pulsando el botón **ARRIBA** (Δ) o **ABAJO** (▽).
- Seleccione la velocidad del ventilador deseada pulsando el botón **VENTILADOR** (✳). Elija entre Alto, Bajo y Automático. Consulte los LED correspondientes encima del botón **VENTILADOR** (✳).

NOTA: Durante la calefacción, el agua se extrae del aire y se recoge dentro de la unidad. Drene periódicamente o continuamente el tanque como se describe en la sección *Mantenimiento*. Si aparece el código de error "ft" (tanque lleno) en la pantalla, drene el tanque inmediatamente. (Consulte **Códigos de error** más adelante en esta sección).

Modo inteligente

En este modo, el aparato elige automáticamente si desea funcionar en modo frío, calor (solo WPac14000h) o ventilador.

- Presione el botón de **MODO** (☼) hasta que aparezcan las siguientes imágenes en la pantalla.



- Seleccione la velocidad deseada del ventilador pulsando el botón **VENTILADOR** (✳). Elija entre Alto, Bajo y Automático. Consulte los LED correspondientes encima del botón **VENTILADOR** (✳).

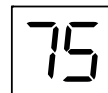
NOTA: La unidad funciona en modo de calor (solo WPac14000h) cuando la temperatura ambiente es inferior a 20 °C (68 °F), modo ventilador cuando la temperatura ambiente es de 68 °F (20 °C) a 73 °F (23 °C) y modo frío cuando la temperatura ambiente es superior a 73 °F (23 °C).

Botones ARRIBA/ABAJO (Δ▽)

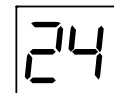
Presione el botón **ARRIBA** (Δ) o **ABAJO** (▽) para seleccionar una temperatura en modo frío o calor (solo WPac14000h).

Unidades de temperatura

La temperatura se puede mostrar en Fahrenheit o Celsius. Para cambiar las unidades, encienda el aparato y, a continuación, mantenga pulsados los botones **ARRIBA** (Δ) y **ABAJO** (▽) durante tres segundos.



Fahrenheit



Celsius

Botón del VENTILADOR (✳)

Presione el botón del **VENTILADOR** (✳) para alternar entre las velocidades del ventilador en modo frío, ventilador, calor e inteligente.

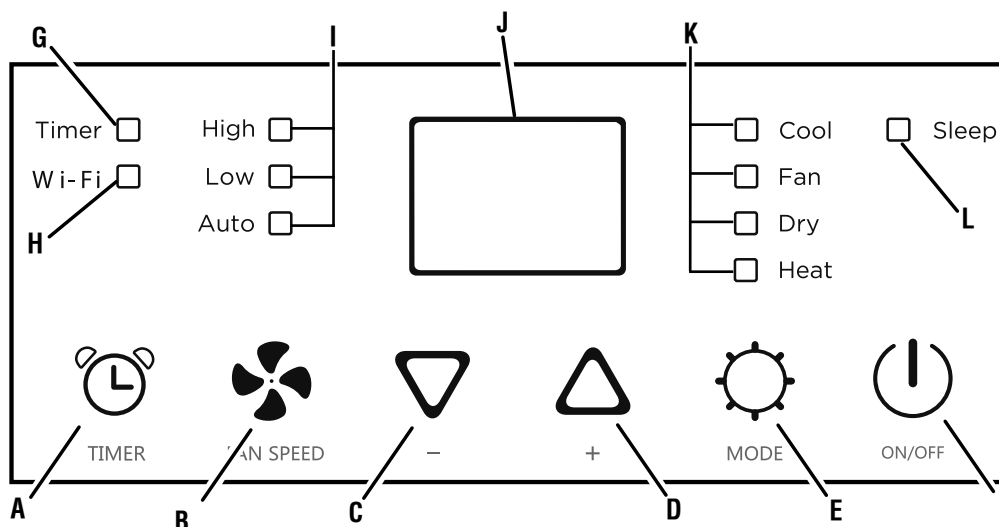
Botón TEMPORIZADOR (🕒)

Utilice el botón **TEMPORIZADOR** (🕒) para programar el aire acondicionado para que arranque o se detenga a una hora determinada.

Temporizador ENCENDIDO

- Encienda el aparato y seleccione el modo y la configuración deseados. Por ejemplo, puede seleccionar el modo seco con alta velocidad del ventilador.
- Apague el aparato.
- Presione el botón **TEMPORIZADOR** (🕒) y espere a que la pantalla parpadee.

FIG. 22



- | | | |
|--|---|--|
| A - Botón del TEMPORIZADOR | F - Botón de ENCENDIDO/APAGADO | J - Pantalla |
| B - Botón de VELOCIDAD DEL VENTILADOR | G - LED del temporizador | K - LED de modo (Frío, Ventilador, Seco, Calor) |
| C - Botón ABAJO | H - LED de Wi-Fi | L - LED de dormir |
| D - Botón ARRIBA | I - LED de velocidad del ventilador (alta, baja, automática) | |
| E - Botón MODO | | |

OPERACIÓN

- Utilice el botón **ARRIBA** (Δ) o **ABAJO** (∇) para ajustar la hora antes de que se inicie el dispositivo. El temporizador se puede ajustar en incrementos de 30 minutos hasta 24 horas.
- Después de configurar el temporizador, espere cinco segundos. El LED del temporizador, encima del botón **TEMPORIZADOR** (⌚), debería encenderse indicando que la cuenta atrás ha comenzado.

NOTA: La función Temporizador ENCENDIDO se puede cancelar pulsando el botón **TEMPORIZADOR** (⌚) después de ajustar el temporizador. Si se cancela la función, el LED del temporizador se apagará.



Temporizador APAGADO

- Mientras el dispositivo está funcionando, presione el botón **TEMPORIZADOR** (⌚) y espere a que la pantalla parpadee.
- Utilice el botón **ARRIBA** (Δ) o **ABAJO** (∇) para ajustar la hora antes de que se detenga el dispositivo. El temporizador se puede ajustar en incrementos de 30 minutos hasta 24 horas.
- Después de configurar el temporizador, espere cinco segundos. El LED del temporizador, encima del botón **TEMPORIZADOR** (⌚), debería encenderse indicando que la cuenta atrás ha comenzado.

NOTA: La función Temporizador APAGADO se puede cancelar pulsando el botón **TEMPORIZADOR** (⌚) después de ajustar el temporizador. Si se cancela la función, el LED del temporizador se apagará.

CÓDIGO DE ERROR

Este dispositivo tiene un sistema de autodiagnóstico para identificar una serie de fallos de funcionamiento. Los mensajes de error aparecen en la pantalla como se muestra.

CÓDIGO DE ERROR	SOLUCIÓN
 FALLO DE LA SONDA (Sensor dañado)	Desenchufe el aparato y comuníquese con el servicio al cliente al 1 (855) 944-3571.
 TANQUE LLENO (Tanque de agua condensada lleno)	Drene el agua recolectada como se describe en la sección <i>Mantenimiento</i> .

AGREGAR/REEMPLAZAR LAS BATERÍAS DEL REMOTO

Vea la figura 23.

- Deslice la tapa de la batería fuera del mando a distancia.
- Instale nuevas baterías AAA (1.5V) en el control remoto de acuerdo con su polaridad.
- Vuelva a colocar la tapa de la batería.

USO DEL CONTROL REMOTO

Vea las figuras 24 y 25.

Utilice el control remoto para operar el aire acondicionado a distancia. El control remoto debe estar a una distancia de 7 metros (23 pies) del aparato.

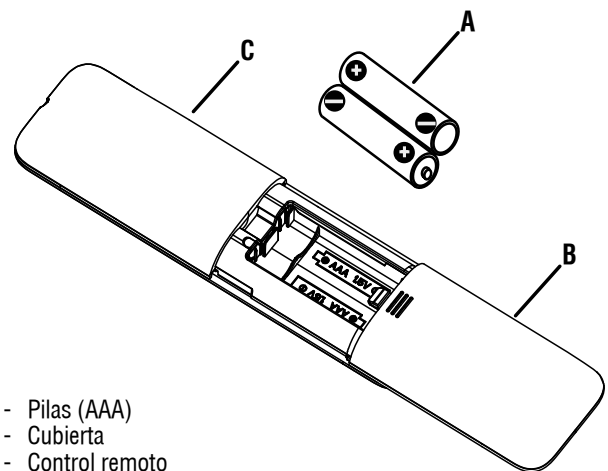
Botón de ENCENDIDO / APAGADO (⏻)

Presione el botón **ENCENDIDO / APAGADO** (⏻) para encender y apagar el aparato. Cuando se activa, la unidad volverá al último modo que se utilizó.

BOTONES ARRIBA/ABAJO (Δ∇)

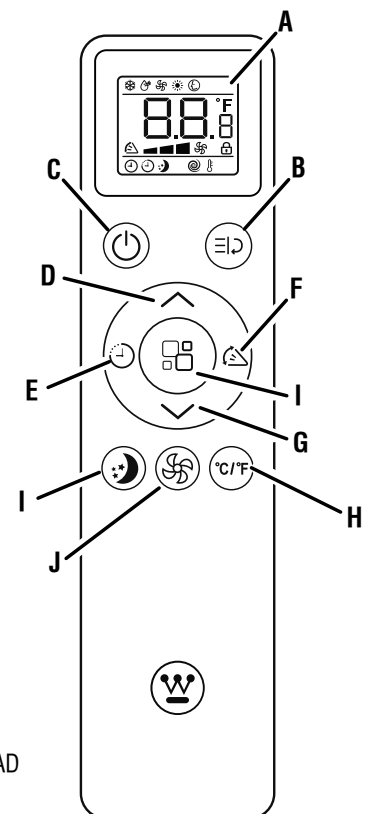
Presione el botón **ARRIBA** (Δ) o **ABAJO** (∇) para seleccionar una temperatura en modo frío o calor (solo WPac14000h).

FIG. 23



- A - Pilas (AAA)
- B - Cubierta
- C - Control remoto

FIG. 24



- A - Pantalla
- B - Botón de FUNCIÓN
- C - Botón de ENCENDIDO/APAGADO
- D - Botón ARRIBA
- E - Botón TEMPORIZADOR
- F - Botón OSCILACIÓN
- G - Botón ABAJO
- H - Botón CAMBIO DE UNIDAD
- I - Botón DORMIR
- J - Botón VENTILADOR

OPERACIÓN

Bloqueo para niños

- Para activar el bloqueo para niños, mantenga pulsados los botones **ARRIBA** (Δ) y **ABAJO** (▽) durante tres segundos. Mientras el bloqueo para niños esté activo, los botones del mando a distancia estarán inactivos. Cuando está activo, el icono de candado para niños se desactivará en la pantalla remota.
- Para desactivar el bloqueo para niños, mantenga pulsados los botones **ARRIBA** (Δ) y **ABAJO** (▽) durante tres segundos.

Botón TEMPORIZADOR (🕒)

Utilice el botón **TEMPORIZADOR** (🕒) para programar el aire acondicionado para que arranque o se detenga a una hora determinada. Consulte las instrucciones de la sección anterior para utilizar la función Temporizador APAGADO y Temporizador ENCENDIDO. El icono Temporizador ENCENDIDO o Temporizador APAGADO y el tiempo restante aparecerán en la pantalla remota.

Botón DORMIR (🌙)

Presione el botón **DORMIR** (🌙) para entrar en el modo de suspensión. En el modo de suspensión, la pantalla se atenúa y la velocidad del ventilador se reduce a la baja. El icono de suspensión aparecerá en la pantalla remota.

Cuando esté en modo frío, la temperatura seleccionada aumentará 1 °F (1 °C) por hora en un período de dos horas. Esta nueva temperatura se mantendrá durante las próximas seis horas. A continuación, el aparato se apagará automáticamente.

Cuando esté en modo calor, la temperatura seleccionada disminuirá 1 °F (1 °C) por hora en un período de tres horas. Esta nueva temperatura se mantendrá durante las próximas cinco horas. A continuación, el aparato se apagará automáticamente.

Para salir del modo de suspensión, pulsa el botón **DORMIR** (🌙) del mando a distancia.

Botón del VENTILADOR (🌀)

Presione el botón del **VENTILADOR** (🌀) para alternar entre las

velocidades del ventilador en modo frío, ventilador e inteligente. Los iconos de velocidad del ventilador aparecerán en la pantalla remota.

BAJO		ALTO	AUTOMÁTICO

Botón CAMBIO DE UNIDAD (°C/°F)

Use el botón **CAMBIO DE UNIDAD** (°C/°F) para alternar entre Fahrenheit y Celsius.

Botón MODO (🌡️)

Presione el botón **MODO** (🌡️) para alternar entre los modos Frío, Seco, Calor (solo WPac14000h), y Ventilador. Consulte las instrucciones de la sección anterior para obtener información sobre los modos frío, ventilador, seco, calor, e inteligente.

FRÍO	SECO	VENTILADOR	INTELIGENTE

Botón de OSCILACIÓN (↕️)

Presione el botón **OSCILACIÓN** (↕️) para que las rejillas se muevan hacia arriba y hacia abajo automáticamente. Pulse de nuevo el botón **OSCILACIÓN** (↕️) para detener el movimiento de las rejillas. El icono de giro aparecerá en la pantalla remota.

Botón FUNCIÓN (⚡️)

Utilice el botón **FUNCIÓN** para seleccionar la función Turbo o la función Sígueme.

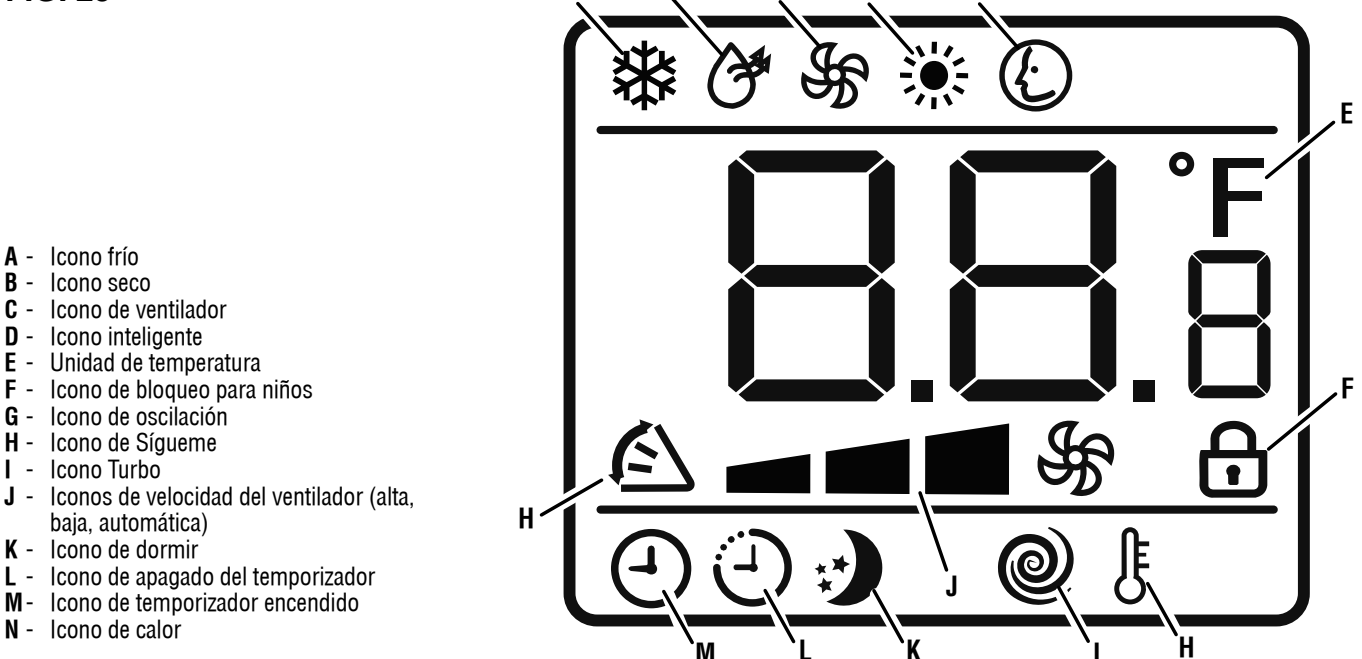
Función Turbo

Cuando se activa la función Turbo, el ajuste de temperatura predeterminado es 64 °F (18 °C) y la velocidad del ventilador se establece en alta. Para activar la función Turbo:



- Presione el botón de **FUNCIÓN** (⚡️) y espere a que el icono turbo parpadee en la pantalla remota.

FIG. 25



OPERACIÓN

- Presione de nuevo el botón de **FUNCIÓN** (≡▷) para activar la función Turbo. El icono turbo dejará de parpadear y permanecerá en la pantalla remota.
- Para desactivar la función Turbo, presione el botón **MODO** (≡◻) o el botón **ARRIBA** (△) o **ABAJO** (▽).

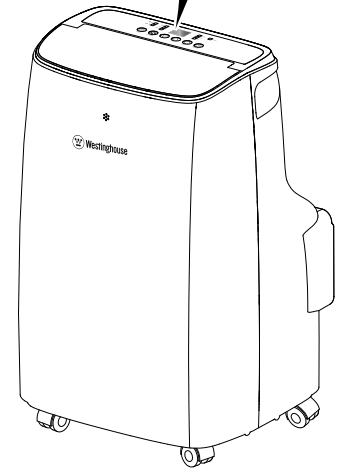
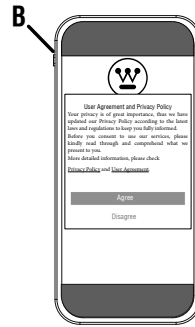
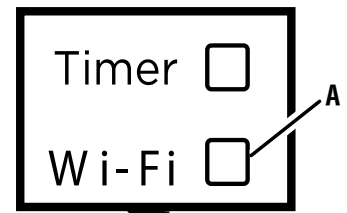
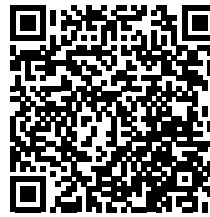
Función Sígueme

Cuando se activa la función Sígueme, el mando a distancia detectará la temperatura en su ubicación y enviará esa información al aparato. Una vez que se recibe la señal, el ajuste de temperatura en el aparato se ajustará automáticamente para que coincida con la temperatura en la ubicación del control remoto. Para activar la función sígueme:

- Presione el botón **FUNCIÓN** (≡▷), y, a continuación, presione el botón **ARRIBA** (△) o **ABAJO** (▽) hasta que el icono Sígueme parpadee en el mando a distancia.
- Presione de nuevo el botón **FUNCIÓN** (≡▷) para activar la función Sígueme. El icono Sígueme dejará de parpadear y permanecerá en la pantalla remota.
- Para desactivar la función Sígueme, presione el botón de **FUNCIÓN** (≡▷) y luego el botón **ARRIBA** (△) o **ABAJO** (▽) hasta que el icono Sígueme parpadee en el control remoto. Presione de nuevo el botón de función **FUNCIÓN** (≡▷) para confirmar la desactivación. El icono Sígueme desaparecerá de la pantalla.



FIG. 26



- A - LED de Wi-Fi
- B - Teléfono inteligente o dispositivo inteligente

CONEXIÓN DEL DISPOSITIVO A UN TELÉFONO INTELIGENTE

Vea las figuras 26 y 27.

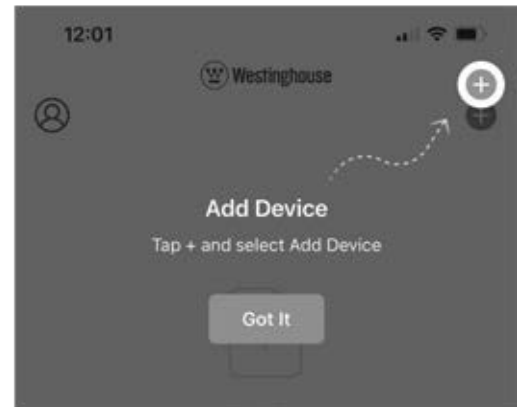
AVISO

Escanee el código QR para obtener instrucciones detalladas sobre cómo conectar su electrodoméstico a su teléfono inteligente e instrucciones para usar la aplicación **WESTINGHOUSE**.

Su aire acondicionado portátil se puede controlar desde casi cualquier lugar utilizando un teléfono inteligente u otro dispositivo conectado. Para conectar el aire acondicionado al dispositivo, haga lo siguiente:

- Descargue la aplicación **WESTINGHOUSE** desde Google Play o App Store. Siga las instrucciones de la aplicación para configurar una cuenta.
- **NOTA:** Debe tener la aplicación instalada y crear una cuenta antes de poder conectar el dispositivo al teléfono.
- Abra la aplicación y siga las instrucciones en pantalla para iniciar sesión o crear una cuenta.
- Lea los términos y condiciones. Para aprobar, haga clic en aceptar.
- Acepte todos los permisos requeridos para acceder a las redes del dispositivo inteligente.
- Haga clic en el signo más (+) en la esquina superior derecha para seleccionar el número de modelo de la unidad (vea la figura 27).
- Siga las instrucciones en pantalla para acceder a la red wifi.

FIG. 27



- Una vez que los dispositivos estén conectados, podrá controlar su aire acondicionado a través de la aplicación **WESTINGHOUSE**.

Para obtener detalles sobre cómo operar el aire acondicionado desde su teléfono, consulte la aplicación **WESTINGHOUSE** o escanee el código QR.

OPERACIÓN

CONSEJOS PARA EL MEJOR USO

- Cierre las ventanas y puertas de la habitación para que tenga aire acondicionado.
- Cuando use el aire acondicionado sin el kit de ventilación de la ventana, deje una puerta ligeramente abierta para mejorar la ventilación.
- Para reducir el calor ambiental y ayudar a que el aire acondicionado funcione de manera eficiente, cierre parcialmente las cortinas y persianas para bloquear la exposición directa al sol.
- Nunca coloque objetos de ningún tipo en el aparato.
- No bloquee la entrada o salida de aire del aparato. La reducción del flujo de aire dará como resultado un rendimiento deficiente y podría dañar la unidad.
- Asegúrese de que no haya fuentes de calor en la habitación;
- Nunca use el aparato en habitaciones muy húmedas (lavanderías, por ejemplo).
- Nunca use el aparato al aire libre.
- Asegúrese de que el aparato esté parado sobre una superficie nivelada. Si es necesario, coloque las cerraduras giratorias debajo de las ruedas delanteras.

MANTENIMIENTO

⚠ ADVERTENCIA SIEMPRE apague el aire acondicionado y desenchúfelo antes de realizar el mantenimiento.

Para prolongar la vida útil de este producto, siga las instrucciones de mantenimiento de esta sección. Póngase en contacto con el servicio de atención al cliente antes de reparar cualquier retirada o pieza en garantía.

LIMPIEZA DE LA CARCASA Y LAS REJILLAS

Vea la figura 28.

Si hay polvo ligero en la carcasa, use una toalla suave para limpiarla. Si la carcasa está muy sucia o grasienta, use un paño suave humedecido con detergente suave y agua. **NO** permita que el agua gotee a la unidad.

Use un limpiador o cepillo suave para limpiar la salida de aire y las rejillas de entrada de aire.

LIMPIEZA DE LOS FILTROS DE AIRE

Vea la figura 29.

AVISO Los filtros deben limpiarse una vez cada tres meses. Limpie los filtros con más frecuencia si la unidad se utiliza en ambientes polvorientos. Los filtros de aire sucio reducen el flujo de aire, disminuyen la eficiencia de la unidad y podrían impedir que la unidad funcione correctamente.

- Desenchufe el aire acondicionado.
- Abra la puerta del filtro y/o retire la rejilla de entrada de aire.
- Deslice el filtro lejos de la unidad de aire acondicionado.
- Limpie la puerta del filtro y/o la rejilla de entrada de aire con un limpiador o cepillo suave.
- Use una aspiradora para limpiar el filtro. Si está muy sucio, límpielo con agua tibia y un detergente suave. No use productos químicos agresivos ni agua caliente.

NOTA: Deje que el filtro se seque completamente antes de volver a colocarlo en la unidad.

AVISO Deje que el filtro se seque al aire. No intente secar el filtro con fuego o aire forzado. Si lo hace, podría deformar el marco del filtro o crear un riesgo de incendio.

- Reemplace el filtro y cierre la puerta del filtro o rejilla de entrada de aire.

FIG. 28

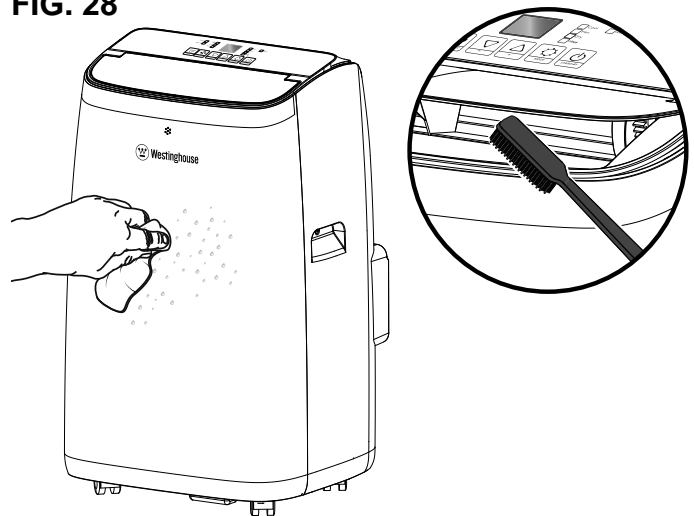
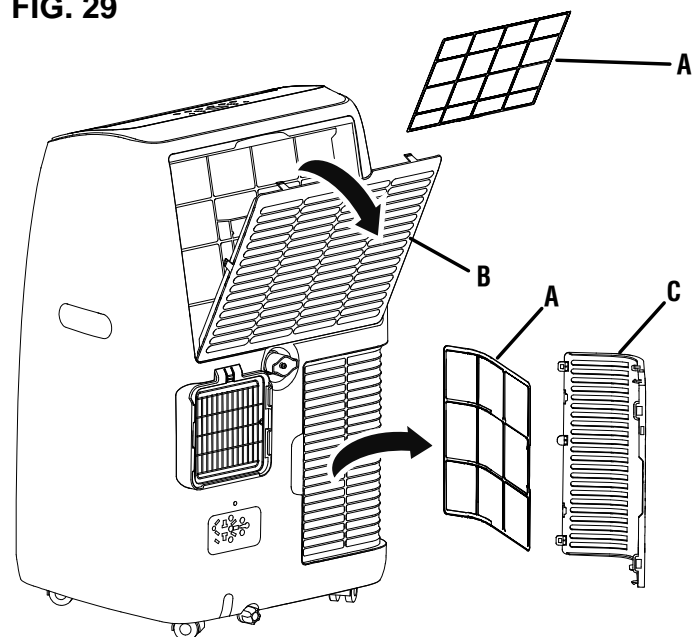


FIG. 29



- A - Filtro de aire
- B - Cubierta del filtro
- C - Rejilla de entrada de aire

MANTENIMIENTO

⚠ADVERTENCIA NUNCA opere el aire acondicionado sin los filtros en su lugar. Hacerlo podría dañar el motor y reducir la calidad del aire.

LIMPIEZA DEL CONDUCTO DE ESCAPE

- Desenchufe el aire acondicionado.
- Retire el conducto de escape del aire acondicionado y del panel de la ventana, si procede.
- Limpie el conducto de escape con agua tibia y un detergente suave.
- Deje que el conducto de escape se seque y luego vuelva a instalarlo.

DRENAJE DEL AGUA RECOLECTADA

Veá las figuras 29 - 31

⚠ADVERTENCIA Tenga cuidado de no derramar agua de drenaje y asegúrese de que el tapón de drenaje esté Completo en su lugar antes de reanudar la operación. El líquido que se derrama o se escapa de la unidad podría provocar descargas eléctricas, una superficie resbaladiza o daños a la propiedad.

Si se ha acumulado demasiada agua dentro de la unidad, el aire acondicionado deja de funcionar y aparece "ft" (tanque lleno) en la pantalla. Cuando esto sucede, la condensación de agua necesita ser drenada.



NOTA: Es posible que deba drenar la unidad con más frecuencia en áreas con alta humedad.

Drenaje manual en modo frío y seco:

- Desenchufe el aire acondicionado.
- Coloque una bandeja de drenaje debajo del tapón de drenaje inferior
- Retire la tapa del tapón de drenaje inferior y permita que el agua drene.

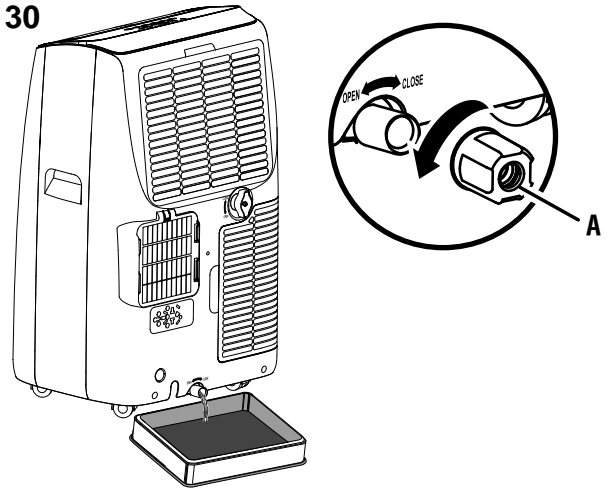
NOTA: No incline la unidad. Manténgalo vertical mientras drena.

- Vuelva a instalar la tapa del tapón de drenaje.

Drenaje continuo en modo seco:

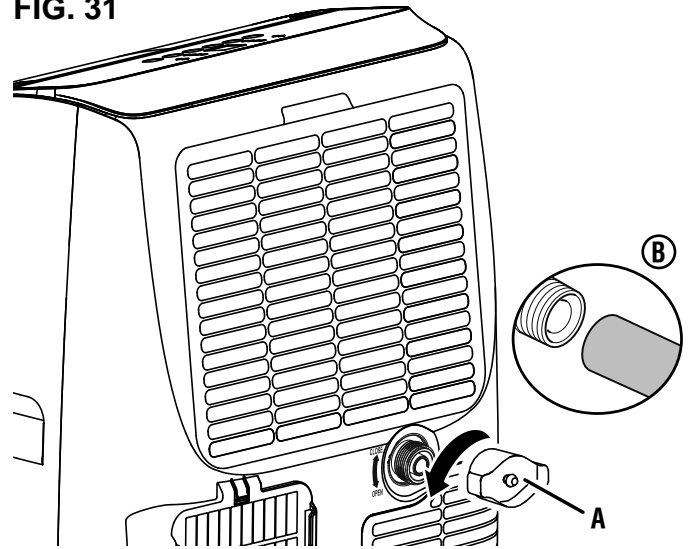
- Desenchufe el aire acondicionado.
- Retire la tapa del tapón de drenaje superior.
- **NOTA:** Algo de condensación de agua residual puede derramarse. Use una toalla para limpiar cualquier derrame.
- Inserte un extremo de una manguera de drenaje (1/2 pulg. de diámetro) [no incluida] o una manguera de jardín (no incluida) en el tapón de drenaje superior y el otro extremo en un balde o drenaje de piso.
- Enchufe el aire acondicionado y comience a funcionar. La unidad drenará continuamente a medida que funciona.
- Cuando haya terminado de ejecutar la unidad, detenga y desenchufe el aire acondicionado.
- Retire la manguera de drenaje o la manguera de jardín (no suministrada).
- Vuelva a instalar la tapa del tapón de drenaje.

FIG. 30



A - Tapón de drenaje inferior

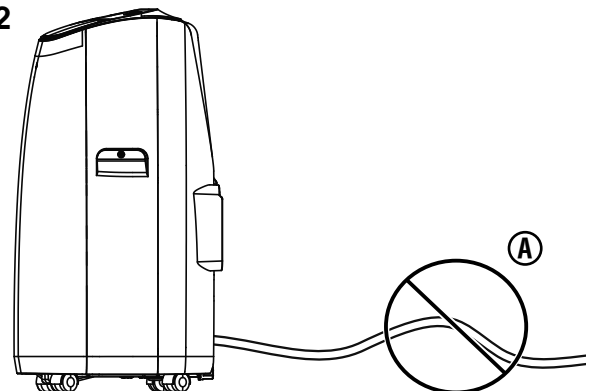
FIG. 31



A - Tapón de drenaje superior

B - Conexión de la manguera de drenaje

FIG. 32



A - Todas las secciones de la manguera de drenaje deben estar más bajas que el tapón de drenaje.

MANTENIMIENTO

Las piezas de mantenimiento se pueden comprar directamente de fábrica. A continuación se incluye una lista parcial de las piezas de mantenimiento. Para obtener una lista completa de las piezas de mantenimiento o para obtener información adicional, envíenos un correo electrónico a service@wpowereq.com o llame al **1-855-944-3571**.

Filtro de aire (superior)	81073000007
Filtro de aire (inferior)	81073000001
Manguera de escape.....	810703229
Entrada de manguera.....	810701997A
Salida de manguera	810702769
Control remoto.....	810900800K
Kit de ventilación de ventana (panel deslizante y panel fijo).....	810702837
Tapa del tapón de drenaje superior	810701299A
Tapa del tapón de drenaje inferior	810701900 / 810701898B
Manguera de drenaje	810700928F
Ruedas	810701160

⚠ ADVERTENCIA No utilice aditamentos o accesorios que no estén recomendados para su uso con este producto. Hacer modificaciones no autorizadas y usar accesorios incompatibles puede dañar la unidad y anular la garantía.

SOLUCIÓN DE PROBLEMAS

PROBLEMA	CAUSA POSIBLE	CORRECCIÓN
El aire acondicionado no arranca	Sin electricidad	Compruebe la fuente de alimentación
	Las baterías en control remoto deben ser reemplazadas	Reemplace las baterías
	El cable de alimentación no está enchufado correctamente	Retire y vuelva a conectar el cable de alimentación
	La LCDI del cable de alimentación se ha disparado	Restablecer la LCDI
Corre por un corto tiempo y luego se detiene	El ajuste de temperatura está demasiado cerca de la temperatura ambiente	Baje el ajuste de temperatura
	La salida de aire está bloqueada	Eliminar la obstrucción
	La manguera de escape tiene curvas cerradas o caídas	Enderezar la manguera
El aire acondicionado arranca pero no se enfría	Una puerta o ventana está abierta	Cierre puertas y ventanas
	Los filtros están sucios	Limpiar los filtros
	La manguera de escape no está conectada	Conecte la manguera de escape
	El ajuste de temperatura es demasiado alto	Baje el ajuste de temperatura
	La salida de aire o entrada de aire está bloqueada	Eliminar la obstrucción
	La habitación excede el tamaño recomendado	Mover la unidad a una habitación más pequeña
La unidad no se ejecutará y aparecerá "ft" en la pantalla	Luz solar directa que disminuye el efecto de enfriamiento	Cubra las ventanas con cortinas o persianas
	El exceso de condensación de agua está dentro del tanque.	Drene el tanque.

RESPONSABILIDAD DE WESTINGHOUSE OUTDOOR POWER EQUIPMENT

Westinghouse Outdoor Power Equipment ofrece esta garantía al comprador original, previa presentación del comprobante de compra, por un período de un (1) año contra defectos de materiales, piezas o mano de obra. Esta garantía limitada se extiende únicamente al comprador original y no es transferible a propietarios posteriores.

Westinghouse Outdoor Power Equipment, a su entera discreción, reparará o reemplazará sin costo alguno para el cliente cualquier pieza que presente defectos por uso normal. Esta garantía es válida únicamente para unidades de uso personal, que no hayan sido alquiladas para uso industrial o comercial, y que hayan recibido el mantenimiento indicado en el manual de usuario original.

Para que los aires acondicionados portátiles Westinghouse sean válidos, deben utilizarse de acuerdo con las instrucciones y normas del manual del usuario.

RESPONSABILIDAD DEL PROPIETARIO

Debe conservar su recibo de compra, que incluye la fecha, el modelo y el número de serie, y presentarlo a un proveedor de servicios para la garantía. Usted, el comprador original, es el único responsable de la prueba de compra.

Para garantizar una cobertura de garantía sin problemas, es importante que registre su aire acondicionado portátil Westinghouse. Puede registrarse en línea en westinghouse.com/registrarse, o por teléfono automatizado al 1-855-944-3571. Al registrar su producto, usted deja constancia de su compra en los archivos de Westinghouse Outdoor Power Equipment, para futuras referencias, y proporciona un vínculo directo entre usted, el comprador original, y Westinghouse Outdoor Power Equipment, en caso de que sea necesario contactarlo.

Debe demostrar un uso y cuidado razonables, tal como se describe en el manual del usuario de su aire acondicionado portátil Westinghouse. Si surge algún problema con el producto, es su responsabilidad, a su cargo, entregarlo o enviarlo a un proveedor de servicios para su reparación o reemplazo bajo garantía (dentro del período de garantía aplicable), y coordinar la recogida o el transporte de regreso del producto una vez realizadas las reparaciones. También puede comunicarse con Westinghouse Outdoor Power Equipment para solicitar piezas de repuesto bajo garantía, si corresponde. Para obtener ayuda para encontrar un proveedor de servicios cerca de usted, puede comunicarse con Westinghouse Outdoor Power Equipment por teléfono automatizado al 1-855-944-3571 o buscar un proveedor de servicios en www.westinghouse.com. Si necesita ayuda, piezas de repuesto bajo garantía o tiene alguna pregunta, envíe un correo electrónico a Westinghouse Outdoor Power Equipment a service@wpowereq.com o llame al 1-855-944-3571.

Llevar su producto a un taller de reparación no afiliado a Westinghouse NO anulará esta garantía. Asimismo, el uso de piezas de terceros NO anulará esta garantía.

Gastos de transporte

Los gastos de transporte de cualquier equipo eléctrico o accesorio corren a cargo del comprador. Asimismo, el comprador deberá abonar los gastos de transporte de cualquier pieza que se envíe para su reemplazo bajo esta garantía, a menos que Westinghouse Outdoor Power Equipment solicite dicha devolución por escrito.

APLICACIONES DE GARANTÍA DEL PRODUCTO Y PERÍODOS DE GARANTÍA DEL PRODUCTO**Aplicación para el consumidor**

A los efectos de esta garantía limitada, "Aplicación del consumidor" significa el uso por parte del comprador original con fines personales, residenciales, domésticos o recreativos.

- Los gastos de reparación (piezas y mano de obra) estarán cubiertos durante un período de un (1) año a partir de la fecha de compra.
- Las piezas de repuesto del compresor estarán cubiertas únicamente por un período de cinco (5) años desde la fecha de compra.
- Si no se dispone de un comprobante de compra para establecer la fecha de compra, ni el producto está registrado, como se sugiere en este documento, la fecha de fabricación, según lo registrado por Westinghouse Outdoor Power Equipment, marcará el inicio del período de garantía del producto.

Aplicaciones comerciales o de alquiler

Para los efectos de esta garantía limitada, "Uso comercial/de alquiler" se refiere al uso por parte del comprador original con fines comerciales o para generar ingresos. Una vez que el producto se haya utilizado para generar ingresos o con fines comerciales, se considerará un "Uso comercial/de alquiler" y esta garantía quedará anulada.

EXCLUSIONES

Los artículos que no están cubiertos por la garantía incluyen los siguientes:

- Cualquier pieza que se haya vuelto inoperable debido a mal uso, uso comercial y/o de alquiler, abuso, negligencia, accidente, mantenimiento inadecuado o alteración.
- La unidad, si no ha sido operada y/o mantenida de acuerdo con el manual del usuario.

- Desgaste normal
- Elementos de mantenimiento rutinario
- Deterioro normal del acabado exterior debido al uso o la exposición.
- Daños relacionados con infestaciones de roedores y/o insectos.
- Cualquier modificación que resulte en un aumento de las emisiones de monóxido de carbono, o que resulte en la eliminación de advertencias de seguridad, protecciones u otras partes que afecten el funcionamiento o uso seguro o previsto del producto.
- Gastos relacionados con la “instrucción al cliente” o la resolución de problemas cuando no se encuentra ningún defecto de fabricación.
- Fallos causados por cualquier causa externa o caso fortuito, incluyendo, entre otros: colisión, robo, vandalismo, disturbios, guerra, incendio, congelación, rayos, terremoto, vendaval, granizo, agua, inundación, tornado o huracán.
- Gastos de teléfono fijo, teléfono móvil, fax, acceso a internet u otros servicios de comunicación.
- Costos de envío urgente o envíos especiales para piezas de repuesto.
- Horas extras, días festivos o trabajo de emergencia

LÍMITES DE LA GARANTÍA IMPLÍCITA Y DAÑOS INDIRECTOS

Esta garantía no cubre pérdidas, daños incidentales ni daños consecuenciales derivados de defectos del producto o negligencia del propietario, ni aquellos que surjan en relación con la venta, el uso, la instalación o la reparación de este producto. La responsabilidad máxima de Westinghouse Outdoor Power Equipment no excederá, en ningún caso, el precio de compra del producto o productos considerados defectuosos o inadecuados. **ESTA GARANTÍA SUSTITUYE A TODAS LAS DEMÁS GARANTÍAS, EXPRESAS O IMPLÍCITAS, INCLUIDAS LAS GARANTÍAS DE COMERCIABILIDAD O IDONEIDAD PARA UN FIN PARTICULAR.**

La garantía de la unidad original se aplicará a cualquier unidad de reemplazo. El período de garantía de la unidad de reemplazo seguirá calculándose en función de la fecha de compra de la unidad original.

Esta garantía le otorga ciertos derechos legales que pueden variar de un estado o provincia a otra. Dependiendo de su estado o provincia, usted podría tener derechos adicionales que no se mencionan en esta garantía.

PREGUNTAS:

Si tiene alguna pregunta sobre los derechos y responsabilidades de la garantía limitada, póngase en contacto con Westinghouse Outdoor Power Equipment en:

Teléfono: 855-944-3571

Fax: 262-522-1451

Correo electrónico: service@wpowereq.com

Dirección: Departamento de Servicio Westinghouse

777 Manor Park Drive, Columbus, Ohio 43228

FRANÇAIS

WPac14000s/WPac14000h

CLIMATISEUR PORTATIF

MANUEL DE L'UTILISATEUR

NE PAS RETOURNER CE PRODUIT AU MAGASIN

Si vous avez des questions ou avez besoin d'aide, veuillez appeler le service client au 855-944-3571.

TABLE DES MATIÈRES

Introduction.....	2-3
Sécurité	4-6
Électrique.....	7
Composants	8
Assemblage.....	9-11
Fonctionnement.....	12-18
Entretien	18-20
Dépannage.....	20
Garantie.....	21
Hotline de service/adresse de l'entreprise.....	Page arrière

INTRODUCTION

⚠️ AVERTISSEMENT Ce produit et les substances susceptibles de se propager dans l'air suite à son utilisation peuvent contenir des produits chimiques, notamment du plomb, reconnus par l'État de Californie comme pouvant causer le cancer, des malformations congénitales ou d'autres troubles de la reproduction. Se laver les mains après manipulation.

AVIS DE NON-RESPONSABILITÉ

Toutes les informations, illustrations et spécifications contenues dans ce manuel étaient en vigueur au moment de la publication. Les illustrations utilisées dans ce manuel sont uniquement destinées à servir de vues de référence représentatives. Nous nous réservons le droit d'apporter des modifications aux spécifications ou à la conception sans préavis.

TOUS LES DROITS SONT RÉSERVÉS

Tous les droits sont réservés. Aucune reproduction autorisée sous quelque forme que ce soit sans l'autorisation écrite de Westinghouse Outdoor Power Equipment.



⚠️ DANGER Lisez ce manuel avant d'utiliser ou d'effectuer l'entretien de ce produit. Le non-respect des instructions et des consignes de sécurité de ce manuel peut entraîner des blessures graves ou la mort.

MISES À JOUR

Le dernier manuel d'utilisation de vos produits Westinghouse se trouve sous notre onglet d'assistance. wpowereq.com/pages/manuals

Ou scannez le code QR suivant avec l'appareil photo de votre smartphone pour être dirigé vers le lien.



INTRODUCTION

ENREGISTREMENT DU PRODUIT

Pour une couverture de garantie sans problème, il est important d'enregistrer votre produit Westinghouse.

Vous pouvez vous inscrire par :

- Remplir et envoyer la carte d'enregistrement du produit incluse dans le carton.
- Enregistrez votre produit en ligne sur: wpowereq.com/pages/warranty-registration
- Scannez le code QR ci-dessus avec l'appareil photo de votre smartphone pour être dirigé vers le lien d'enregistrement mobile.



Pour vos dossiers

Date d'achat: _____

Numéro de modèle: _____

Numéro de série: _____

Lieu d'achat: _____

- Envoi des informations suivantes sur le produit à :

Westinghouse Outdoor Power

Warranty registration
777 Manor Park Drive
Columbus, OH 43228

IMPORTANT : Conservez votre reçu d'achat pour une couverture de garantie sans problème.

CARACTÉRISTIQUES (WPac14000s)

Alimentation électrique 115V~/60Hz
Mode..... Refroidissement
Capacité de refroidis- sement..... 8150 Btu/h
Puissance d'entrée..... 1060 watts
Courante..... 9.5A
CEER_{Sd}..... 7,3 Btu/Wh
Courant nominal 12.0A

Volume de débit d'air 370 m³/h (218 CFM)
Bruit (pression acous-tique)..... 55 dB(A)
Réfrigérant/charge..... R32/0,29kg (10,23 oz)
Protection contre les infiltrations..... IPX0
Aspiration maxium pression admissible 3,8 MPa (551 psig)
Décharge Maxium pression admissible..... 5,5 MPa (798 psig)

CARACTÉRISTIQUES (WPac14000h)

Alimentation électrique 115V~/60Hz
Mode..... Refroidissement et chauffage
Capacité de refroidis- sement..... 8150 Btu/h
Puissance d'entrée..... 1060 watts
Courante..... 9.5A
CEER_{Sd}..... 7,3 Btu/Wh
Capacité de chauffage..... 10500 Btu/h
Puissance d'entrée de chauffage 1075 W

Courant de chauffage 9.6A
Courant nominal 12.0A
Volume de débit d'air 370 m³/h (218 CFM)
Bruit (pression acous-tique)..... 55 dB(A)
Réfrigérant/charge..... R32/0,29kg (10,23 oz)
Protection contre les infiltrations..... IPX0
Aspiration maxium pression admissible 3,8 MPa (551 psig)
Décharge Maxium pression admissible..... 5,5 MPa (798 psig)

⚠ AVERTISSEMENT NE JAMAIS faire fonctionner le climatiseur sans les filtres en place. Cela pourrait endommager le moteur et réduire la qualité de l'air.

AVIS VIDEZ toujours l'eau de condensation de l'appareil lorsqu'il n'est pas utilisé pour éviter la formation éventuelle de bactéries ou de moisissures. L'utilisation d'un climatiseur contenant des bactéries ou des moisissures peut entraîner des blessures ou des maladies. Veillez à ne pas renverser d'eau lors de la vidange car cela peut créer un risque de glissade et de chute.

AVIS Merci d'avoir choisi Westinghouse !
VEUILLEZ LIRE AVANT DE RETOURNER CE PRODUIT POUR QUELQUE RAISON QUE CE SOIT.

Si vous avez une question ou rencontrez un problème avec votre achat Westinghouse, appelez-nous au 1-855-944-3571 pour parler avec un agent.

CONSERVEZ CE MANUEL POUR RÉFÉRENCE ULTÉRIEURE.

AVOIR DES QUESTIONS?
Écrivez-nous à service@wpowereq.com
ou composez le 1-855-944-3571

SÉCURITÉ

DÉFINITIONS DE LA SÉCURITÉ

Les mots DANGER, AVERTISSEMENT, ATTENTION et AVIS sont utilisés tout au long de ce manuel pour mettre en évidence des informations importantes. Assurez-vous que la signification de ces informations de sécurité est connue de tous ceux qui utilisent, effectuent l'entretien ou se trouvent à proximité du climatiseur.

Ce symbole d'alerte de sécurité apparaît avec la plupart des déclarations de sécurité. Cela signifie attention, devenez vigilant, votre sécurité est en jeu ! Veuillez lire et respecter le message qui suit le symbole des alertes de sécurité.



⚠ DANGER Indique une situation dangereuse qui, si elle n'est pas évitée, entraînera la mort ou des blessures graves.

⚠ AVERTISSEMENT Indique une situation dangereuse qui, si elle n'est pas évitée, peut entraîner la mort ou des blessures graves.

⚠ PRÉCAUTION Indique une situation dangereuse qui, si elle n'est pas évitée, pourrait entraîner des blessures légères ou modérées.

AVIS Indique une situation qui peut causer des dommages au groupe électrogène, à des biens personnels et/ou à l'environnement, ou entraîner un mauvais fonctionnement de l'équipement.

NOTE : Indique une procédure, une pratique ou une condition qui doit être suivie pour que le climatiseur fonctionne de la manière prévue.

SYMBOLES DE SÉCURITÉ

Suivez toutes les informations de sécurité contenues dans ce manuel de l'utilisateur ainsi que les informations sur l'étiquetage du produit.

Symbole	Description
	Symbole d'alerte de sécurité
	Risque d'électrocution
	Risque d'incendie
	Lire les instructions du fabricant
	Ne pas utiliser dans des conditions humides
	Terre. Consulter un électricien pour déterminer les exigences de mise à la terre avant l'utilisation.

⚠ AVERTISSEMENT

- Appareil rempli de gaz à effet de serre inflammables.
- L'appareillage doit être installé, utilisé et entreposé dans une pièce dont la surface de plancher est supérieure à 43 pieds carrés (4m²).
- L'appareil doit être entreposé dans une pièce sans sources d'inflammation fonctionnant en continu (par exemple: flammes nues, un appareil à gaz de fonctionnement ou un appareil de chauffage électrique en état de fonctionnement).
- L'appareil doit être entreposé dans un endroit bien ventilé où la taille de la pièce correspond à la zone de la pièce spécifiée pour le fonctionnement.
- L'appareillage doit être entreposé de manière à éviter tout dommage mécanique.
- Les conduits reliés à un appareil ne doivent pas contenir de source d'inflammation.
- Gardez toutes les ouvertures de ventilation nécessaires à l'écart de toute obstruction.
- Ne percez pas et ne brûlez pas.
- Sachez que les réfrigérants peuvent ne pas contenir d'odeur.
- N'utilisez pas de moyens pour accélérer le processus de dégivrage ou pour nettoyer, autres que ceux recommandés par le fabricant.
- L'entretien ne doit être effectué que selon les recommandations du fabricant.
- Si une réparation s'avère nécessaire, communiquez avec le service à la clientèle le plus près de chez vous ou avec un centre de service autorisé. Toute réparation effectuée par du personnel non qualifié peut être dangereuse.
- Le respect des réglementations nationales relatives au gaz doit être respecté.
- Lire le manuel d'utilisation.

MESURES DE SÉCURITÉ IMPORTANTES

⚠️ AVERTISSEMENT Pour réduire le risque de blessure, l'utilisateur doit lire et comprendre les instructions avant d'utiliser ce produit.

⚠️ AVERTISSEMENT Lors de l'utilisation de ce produit, les précautions de base doivent toujours être suivies, y compris les suivantes:

AVIS

Ce système hermétiquement scellé contient des gaz à effet de serre fluorés visés par le Protocole de Kyoto.

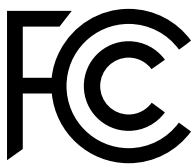
- Pour obtenir des renseignements précis sur le type, la quantité et l'équivalent CO₂ en tonnes de gaz à effet de serre fluoré, veuillez consulter l'étiquette ou la plaque signalétique pertinente sur l'unité elle-même.
- Ne percez pas ou ne percez pas cet outil. Briser le joint hermétique pourrait potentiellement libérer des gaz à effet de serre dans l'atmosphère.
- **GWP (Potentiel de réchauffement climatique):**
R410A: 2088, R134a: 1430, R290: 3, R32: 675.
- À la fin de sa vie utile, ce produit doit être démonté et recyclé par un technicien certifié conformément à toutes les réglementations fédérales et locales applicables. Vérifiez auprès de l'autorité ayant une juridiction locale (AHJ) pour une liste complète des lois, règlements et codes qui peuvent s'appliquer à vous. Les informations contenues dans ce manuel ne doivent jamais être interprétées d'une manière qui entre en conflit avec les lois locales, étatiques ou fédérales. En cas de doute, respectez toujours les lois locales.
- Cet appareil est destiné à un usage domestique uniquement.
- Débranchez l'appareil de sa source d'alimentation pendant le service et lors du remplacement des pièces et du nettoyage.
- Ne forcez pas l'appareil à faire un travail pour qui il n'a pas été conçu. Ne l'utilisez pas à des fins non prévues.
- Pour réduire le risque de choc électrique, assurez-vous toujours que la fiche LCDI est complètement insérée dans la prise et ne connectez jamais les autres appareils à la même prise.
- Ne modifiez pas l'appareil ou le cordon d'alimentation. Toute altération ou modification constitue une mauvaise utilisation et pourrait créer un danger menant à une blessure grave possible.
- Ne pas faire fonctionner cet appareil à proximité de sources de chaleur telles que les poêles, les registres de chaleur, les radiateurs ou d'autres dispositifs (y compris les amplificateurs) qui produisent de la chaleur.
- N'abusez pas du cordon. Ne portez pas ou ne tirez pas l'appareil par le cordon. Ne tirez pas sur le cordon lorsque vous débranchez l'appareil. Éloignez le cordon des sources de chaleur, des arêtes vives, des pièces mobiles ou des huiles. Les cordons endommagés augmentent le risque de choc électrique.
- Ne modifiez pas la fiche. Cet appareil dispose d'une prise de mise à la terre qui a deux lames et une broche de mise à la terre. La broche de mise à la terre est fournie pour votre sécurité. La fiche est conçue pour s'adapter à une prise assortie. Si la fiche ne s'adapte pas à votre prise, consultez un électricien qualifié pour le remplacement de la prise désuète. Ne coupez ni n'enlevez en aucun cas la broche.
- N'exposez pas l'appareil à la pluie ou ne fonctionnez pas dans des endroits humides, et ne dirigez jamais les courants d'eau vers l'appareil. Si l'appareil est mouillé, débranchez-le immédiatement pour réduire le risque de choc électrique.
- Transportez toujours votre appareil en position verticale sur les quatre roulettes et placez-le sur une surface stable et plane pendant l'utilisation. Ne pas incliner ou basculer l'appareil; cela pourrait entraîner le déplacement de la condensation de l'eau à l'intérieur de l'appareil et potentiellement entrer en contact avec des composants électriques. Si l'unité est transportée posée sur le côté, elle doit être levée et laissée débranchée pendant 6 heures.
- Toujours utiliser l'interrupteur sur le panneau de commande ou la télécommande pour éteindre l'appareil. N'arrêtez pas le fonctionnement en débranchant le cordon d'alimentation.
- Ne touchez pas les boutons du panneau de commande avec vos doigts mouillés ou humides.
- N'utilisez pas de produits chimiques dangereux pour nettoyer ou entrer en contact avec l'appareil. Pour éviter d'endommager la finition de surface, utilisez uniquement un chiffon doux pour nettoyer l'appareil. N'utilisez pas de cire, de diluant ou un détergent puissant. N'utilisez pas l'appareil en présence d'une substance inflammable ou de vapeur comme de l'alcool, des insecticides, de l'essence, etc.
- Si l'appareil émet des sons inhabituels ou émet de la fumée ou une odeur inhabituelle, débranchez-le immédiatement.
- Ne pas nettoyer l'appareil avec de l'eau. L'eau peut pénétrer dans l'unité et endommager l'isolation, créant un risque de choc. Si de l'eau pénètre dans l'unité, débranchez-la immédiatement et contactez le service client.
- Utiliser deux personnes ou plus pour soulever et installer l'unité.
- Installez l'appareil sur un plancher robuste et de niveau capable de supporter jusqu'à 110 lb (50 kg). L'installation sur un plancher faible ou non nivelé peut entraîner un risque de dommages matériels et de blessures corporelles.

CONSERVEZ CES INSTRUCTIONS

SÉCURITÉ

⚠️ AVERTISSEMENT

- N'essayez pas d'accélérer le processus de dégivrage ou de nettoyer autre que ceux recommandés par le fabricant.
- L'appareil doit être stocké dans une pièce sans sources d'allumage en fonctionnement continu (par exemple : flammes nues, appareil à gaz en fonctionnement ou chauffage électrique en fonctionnement).
- Ne pas percer ni brûler.
- Sachez que les réfrigérants peuvent ne pas contenir d'odeur.



CAN ICES-003 (B)/NMB-003(B)
ID: 2ANDL-TYWE1S
IC: 23243-TYWE1S

MISE EN GARDE DE FAC

Cet appareil est conforme à la partie 15 des règles de la FCC. Le fonctionnement est soumis aux deux conditions suivantes : (1) Cet appareil ne peut pas causer d'interférences nuisibles, et (2) cet appareil doit accepter toute interférence reçue, y compris les interférences qui peuvent provoquer un fonctionnement indésirable.

Tout changement ou modification non expressément approuvé par la partie responsable de la conformité pourrait annuler l'autorité de l'utilisateur d'exploiter l'équipement.

NOTE : Cet équipement a été testé et jugé conforme aux limites pour un appareil numérique de classe B, conformément à la partie 15 des règles de la FCC. Ces limites sont conçues pour fournir une protection raisonnable contre les interférences nuisibles dans une installation résidentielle. Cet équipement génère des utilisations et peut rayonner l'énergie des radiofréquences et, s'il n'est pas installé et utilisé conformément aux instructions, peut causer des interférences nuisibles aux communications radio. Cependant, il n'y a aucune garantie que l'interférence ne se produira pas dans une installation particulière. Si cet équipement cause des interférences nuisibles à la réception de la radio ou de la télévision, ce qui peut être déterminé en éteignant et en allumant l'équipement, l'utilisateur est encouragé à essayer de corriger le brouillage par une ou plusieurs des mesures suivantes:

- Réorienter ou déplacer l'antenne de réception.
- Augmenter la séparation entre l'équipement et le récepteur.
- Connectez l'équipement dans une prise sur un circuit différent de celui auquel le récepteur est connecté.
- Consultez le concessionnaire ou un technicien radio / TV expérimenté pour obtenir de l'aide

La distance entre l'utilisateur et l'appareil ne doit pas être inférieure à 20 cm.

IC WARNING

Cet appareil est conforme aux CNR exemptes de licence d'Industrie Canada . Son fonctionnement est soumis aux deux conditions suivantes :

- (1) Ce dispositif ne peut causer d'interférences ; et
- (2) Ce dispositif doit accepter toute interférence , y compris les interférences qui peuvent causer un mauvais fonctionnement de l'appareil.

Cet équipement est conforme aux limites d'exposition aux rayonnements IC établies pour un environnement non contrôlé. Cet équipement doit être installé et utilisé avec un minimum de 20 cm de distance entre la source de rayon

MISE À LA TERRE

Ce produit doit être mis à la terre. La mise à la terre crée un chemin de moindre résistance au courant électrique en cas de dysfonctionnement ou de panne qui réduit le risque de choc électrique. Cet appareil est livré avec un cordon électrique doté d'un conducteur de mise à la terre de l'équipement et d'une prise de mise à la terre. La fiche est conçue pour s'adapter à une prise assortie qui est installée et mise à la terre de manière appropriée. Suivez tous les codes et ordonnances locaux.

Si la fiche ne s'adapte pas à votre prise, consultez un électricien qualifié pour le remplacement de la prise désuète. Ne coupez ni n'enlevez en aucun cas la broche.

⚠ AVERTISSEMENT Si le cordon d'alimentation est endommagé et doit être réparé ou remplacé, aérez l'appareil à un centre de service autorisé. Un cordon mal installé peut créer le risque de choc électrique.

Si les instructions de mise à la terre ne sont pas entièrement comprises ou s'il y a une incertitude quant à savoir si le produit est correctement mis à la terre, consultez un électricien agréé ou contactez le service à la clientèle. Faire remplacer ou réparer immédiatement un cordon endommagé.

MOTEUR À COURANT ALTERNATIF

Le moteur électrique de ce produit a été conçu pour fonctionner avec une alimentation c.a. nominale de 120 V / 60 Hz (circuit domestique américain moyen). Il n'est pas destiné à fonctionner à courant continu (DC). Une chute de tension importante entraînera une perte de puissance et pourrait endommager le moteur.

DISPOSITIF DE DÉTECTION DES FUITES

Voir la figure 1.

Le cordon d'alimentation fourni avec ce climatiseur contient un dispositif de détection des fuites de courant conçu pour réduire le risque d'incendie. Dans le cas où le cordon d'alimentation est endommagé, il ne peut pas être réparé et doit être remplacé par un nouveau cordon du fabricant du produit.

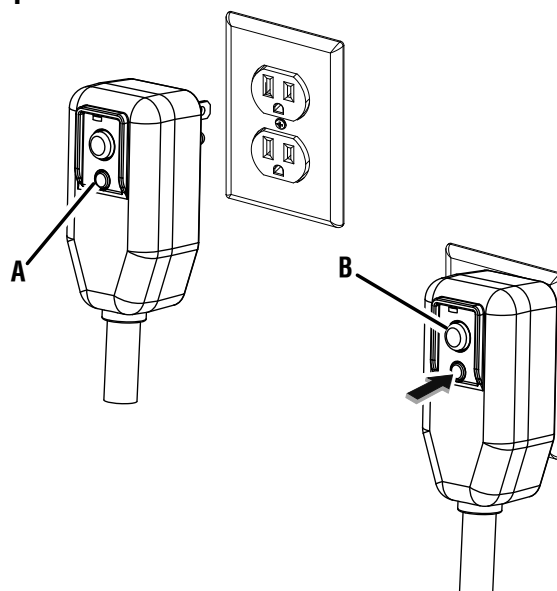
⚠ PRÉCAUTION Risque de choc électrique. Débranchez l'alimentation avant d'entretenir l'appareil.

⚠ PRÉCAUTION Veuillez vous assurer que l'appareil est correctement mis à la terre après l'entretien.

- En aucun cas, cet appareil ne doit être utilisé pour allumer ou éteindre le climatiseur.
- Le bouton « RESET » doit toujours être enfoncé (engagé) pour un bon fonctionnement.
- Le cordon d'alimentation doit être remplacé s'il ne parvient pas à se réinitialiser lorsque le bouton « TEST » est enfoncé.
- Si le cordon d'alimentation est endommagé, il ne peut pas être réparé. Il doit être remplacé par un nouveau cordon obtenu du fabricant du produit.

⚠ AVERTISSEMENT Risque de choc électrique. Ne pas utiliser nongrounded prises de courant. N'utilisez pas de rallonge. Risque d'incendie par surchauffe. Veuillez vous assurer que le cordon d'alimentation est entièrement branché sur la prise murale pour réduire les risques électriques.

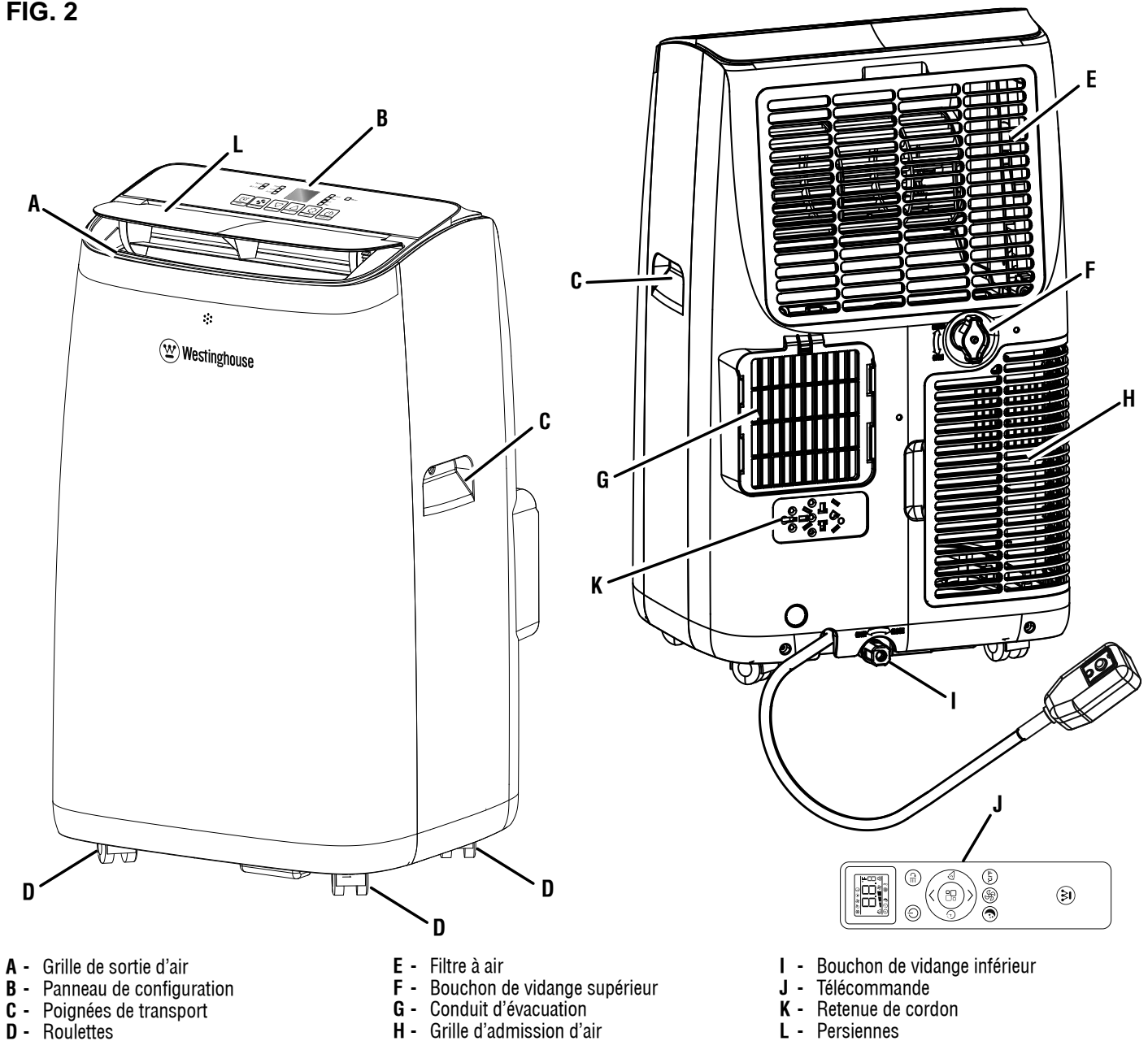
FIG. 1



A - Bouton « TEST »
B - Bouton « RESET »

COMPOSANTS

FIG. 2



COMPRENDRE VOTRE APPAREIL

Voir la figure 2.

Pour réduire le risque de blessure et de défaillance du produit, lisez et comprenez les informations contenues dans ce manuel d'utilisation ainsi que les informations sur l'étiquetage du produit.

ROULETTES

Les roulettes facilitent le déplacement du climatiseur d'un endroit à un autre.

PANNEAU DE COMMANDE

Utilisez le panneau de commande pour allumer et éteindre le climatiseur, changer de mode, sélectionner les vitesses du ventilateur et régler les minuteries.

DISPOSITIF DE RETENUE DE CORDON

Lorsqu'il n'est pas utilisé, branchez le cordon d'alimentation dans le dispositif de retenue du cordon.

BOUCHONS DE VIDANGE

Retirez un bouchon de vidange pour permettre à l'eau du condensat de s'écouler de l'appareil.

CONDUIT D'ÉCHAPPEMENT

Le conduit d'échappement dirige l'air chaud loin de l'unité et vers l'extérieur.

FILTRES

Les filtres protègent le moteur des débris et d'autres éléments qui peuvent s'accumuler pendant l'utilisation. Ne faites jamais fonctionner le climatiseur sans filtres en place.

TÉLÉCOMMANDE

Utilisez la télécommande pour faire fonctionner le climatiseur à distance.

ASSEMBLAGE

RETRAIT DU CONTENU DU CARTON

⚠ AVERTISSEMENT Ce produit nécessite un assemblage. N'essayez pas de faire fonctionner ce produit si des éléments de la **LISTE INCLUS** sont déjà assemblés lorsque vous retirez le contenu du carton. Ces articles ne sont pas assemblés par le fabricant et doivent être assemblés par le client. L'utilisation d'un produit mal assemblé peut être dangereuse et entraîner des blessures graves.

- Coupez soigneusement les côtés de l'emballage et retirez le contenu du carton.
- Inspectez le contenu du dessin animé. Vérifiez que tous les éléments de la **LISTE INCLUS** sont présents et en bon état.
- Recyclez ou éliminez correctement les matériaux d'emballage.

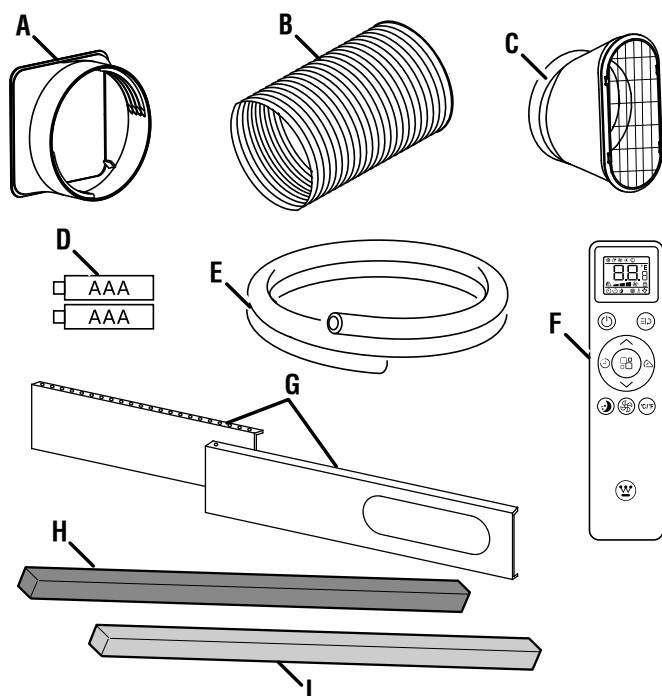
LISTE INCLUS

Voir la figure 3.

Climatiseur, entrée de tuyau, tuyau d'échappement, sortie de tuyau, piles (AAA), tuyau de vidange, télécommande, kit de ventilation de fenêtre, joint en mousse et manuel d'utilisation

Si des pièces manquent, contactez notre équipe de service à service@wpowereq.com ou appelez le 1-855-944-3571.

FIG. 3



- A - Entrée de tuyau
- B - Tuyau d'échappement
- C - Sortie de tuyau
- D - Piles (AAA)
- E - Tuyau de vidange
- F - Télécommande
- G - Trousse d'aération de fenêtre
- H - Joint en mousse (adhésif)
- I - Joint en mousse (non adhésif)
- J - Boulons (4) (pas montré)

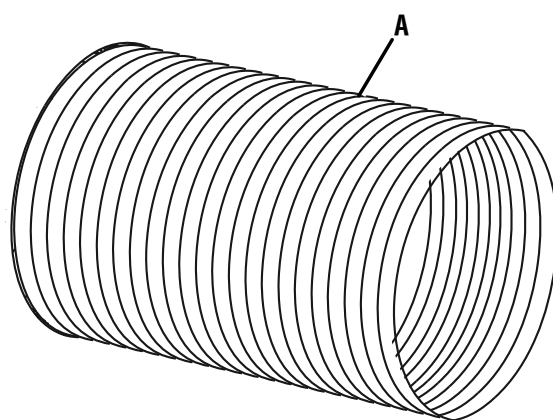
ATTACHING LE TUYAU D'ÉCHAPPEMENT

Voir les figures 4 à 8

Une fois installé, le tuyau d'échappement doit être aussi court que possible. N'étendez pas le tuyau et ne le connectez pas à un autre tuyau d'échappement.

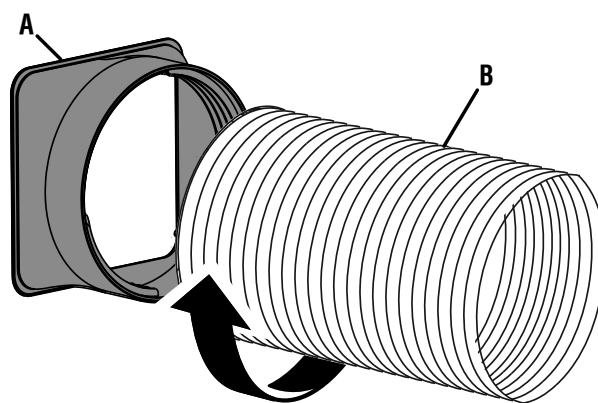
- Débranchez le climatiseur.
- Localiser le conduit d'échappement à l'arrière de l'unité.
- Placer l'entrée du tuyau à l'extrémité du tuyau d'échappement et tourner dans le sens des aiguilles d'une montre pour fixer.
- Placer la sortie du tuyau à l'extrémité du tuyau d'échappement et tourner dans le sens des aiguilles d'une montre pour fixer.

FIG. 4



A - Tuyau d'échappement

FIG. 5

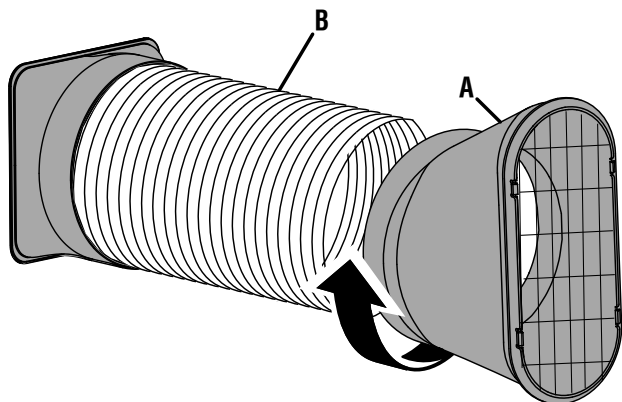


A - Entrée de tuyau
B - Tuyau d'échappement

ASSEMBLAGE

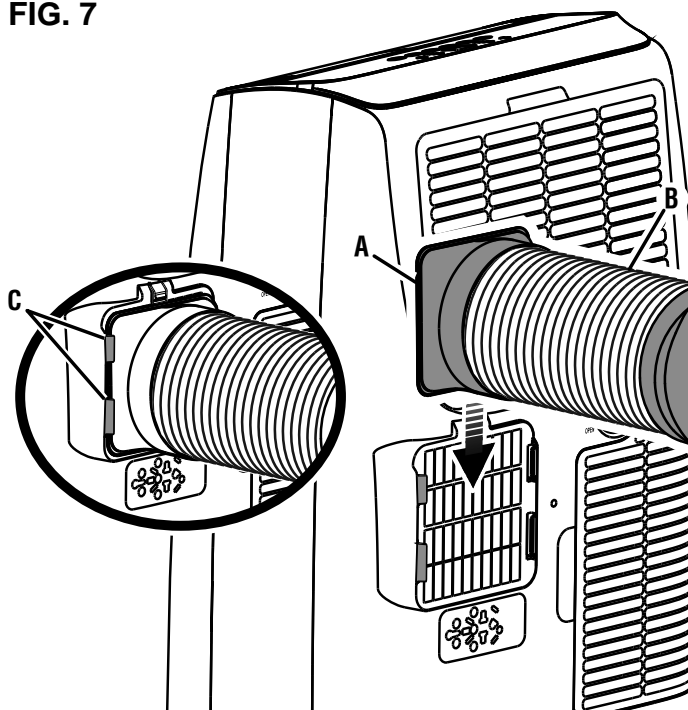
- Faire glisser l'entrée du tuyau dans les rainures de chaque côté du conduit d'échappement.
- Appliquer une légère pression vers le bas sur l'entrée du tuyau jusqu'à ce que le loquet s'enclenche et que le tuyau soit fixé.
- Acheminer l'autre extrémité du tuyau d'échappement vers le kit d'aération de la fenêtre.

FIG. 6



- A - Sortie de tuyau
- B - Tuyau d'échappement

FIG. 7



- A - Entrée de tuyau
- B - Tuyau d'échappement
- C - Rainure

INSTALLATION DU KIT D'ÉVENT DE FENÊTRE

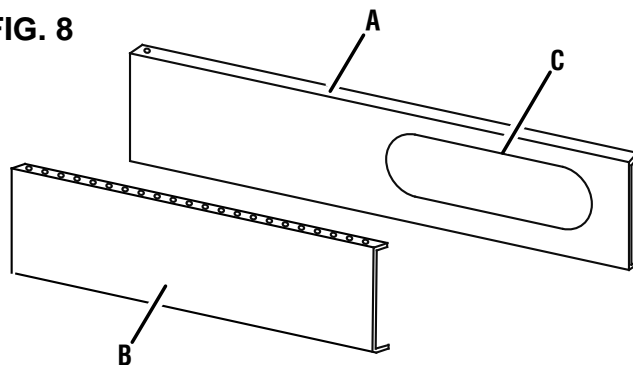
Voir les figures 9 à 15.

Les outils suivants sont recommandés pour l'installation, mais ne sont pas inclus avec le produit: Tournevis cruceur, ruban à mesurer, couteau, scie à métaux, et joint de mousse (adhérence).

Le kit d'évent de fenêtre s'adaptera à l'intérieur de la plupart des fenêtres verticales et horizontales standard, cependant, vous devrez peut-être ajouter ou couper des panneaux pour certains types de fenêtres. Si le kit n'est pas assez large pour votre fenêtre, vous pouvez acheter des panneaux supplémentaires en contactant le service client. Si le kit est trop large pour votre fenêtre, vous pouvez couper le panneau fixe à la taille appropriée. **Ne coupez pas** l'extrémité du panneau avec l'ouverture.

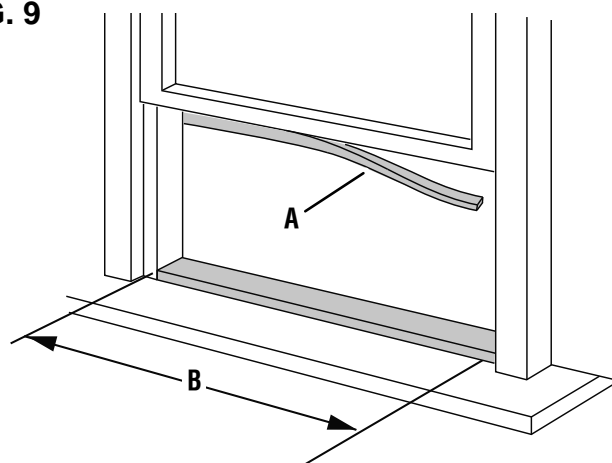
- Débranchez le climatiseur.
- Ouvrez la fenêtre et mesurez la largeur ou la hauteur à l'intérieur du cadre de la fenêtre.
- Coupez le joint en mousse (type adhésif) à la longueur appropriée et fixez-le à votre fenêtre coulissante horizontale (ou verticale).

FIG. 8



- A - Panneau fixe
- B - Panneau coulissant
- C - Ouverture

FIG. 9

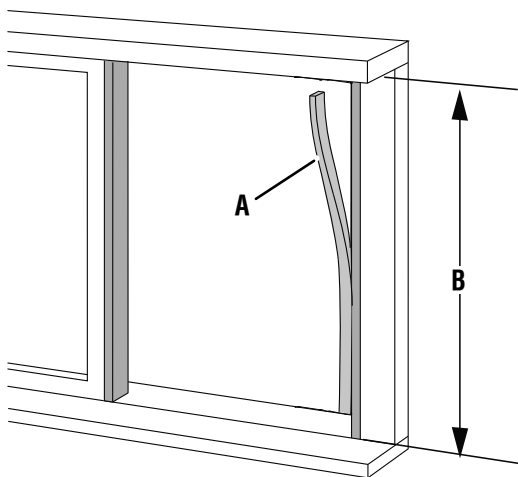


- A - Joint en mousse (adhésif)
- B - Largeur

ASSEMBLAGE

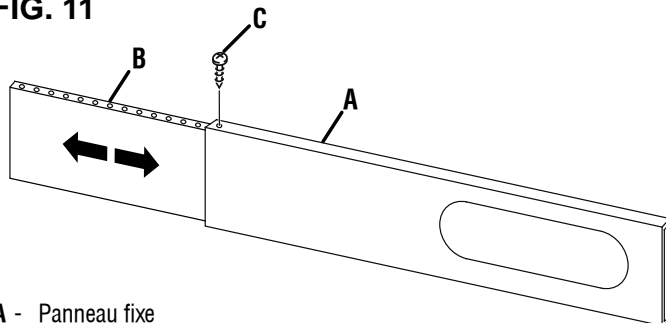
- Le kit d'évent de fenêtre peut être modifié pour s'adapter à des fenêtres de différentes tailles qui s'ouvrent verticalement ou horizontalement jusqu'à 39,9 po.
 - Si l'ouverture de la fenêtre est inférieure à 20,5 po, utilisez une scie pour couper le panneau fixe à la taille appropriée.
 - Si l'ouverture de la fenêtre est plus grande que le panneau fixe (20,5 po), utilisez des panneaux coulissants. Fixez les panneaux supplémentaires à l'aide de vis.
- Installer le kit d'aération de la fenêtre dans le cadre de la fenêtre.

FIG. 10



- A - Joint en mousse (adhésif)
- B - Hauteur

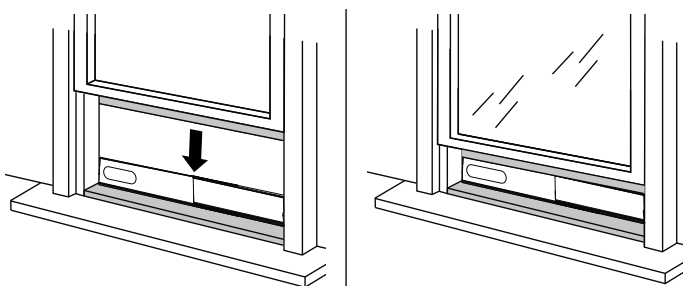
FIG. 11



- A - Panneau fixe
- B - Panneau coulissant
- C - Vis

FIG. 12

INSTALLATION HORIZONTALE



- Placer le joint en mousse (type non adhésif) entre le verre et le cadre de la fenêtre pour empêcher l'air et les insectes de pénétrer dans la pièce.
- Insérer la sortie du tuyau dans l'ouverture du panneau fixe.

NOTE: Lorsque la sortie du tuyau est déconnectée, couvrir l'ouverture.

FIG. 13

INSTALLATION VERTICALE

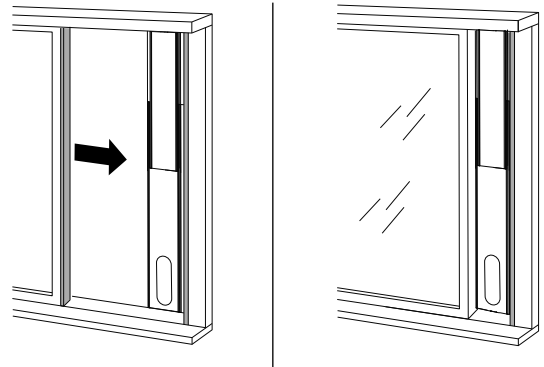
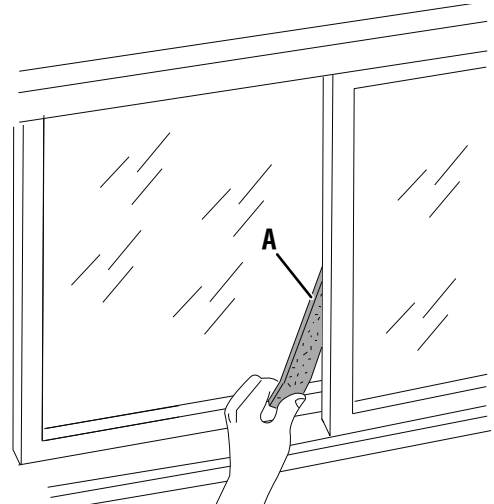
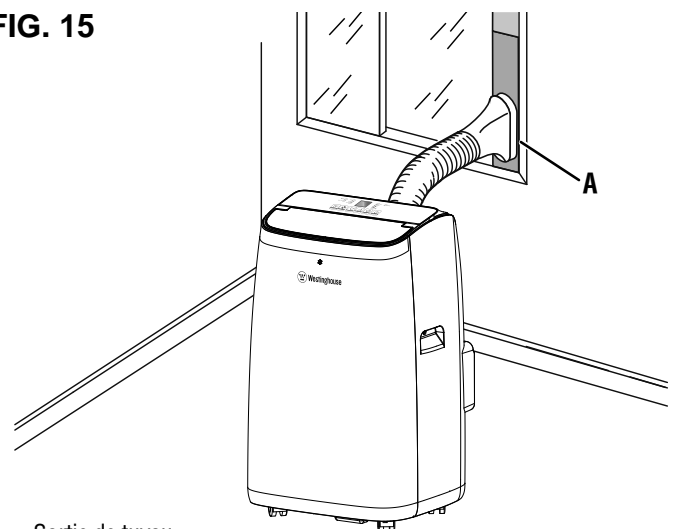


FIG. 14



- A - Joint en mousse (non adhésif)

FIG. 15



- A - Sortie de tuyau

FONCTIONNEMENT

⚠️ AVERTISSEMENT Ne modifiez pas ce produit à moins d'instructions dans le présent manuel ou par le fabricant. N'utilisez pas de pièces jointes ou d'accessoires dont l'utilisation n'est pas recommandée avec ce produit. Apporter des modifications non autorisées et utiliser des accessoires incompatibles peut endommager l'appareil et annuler votre garantie.

⚠️ AVERTISSEMENT Évitez les risques de trébuchement. Ne placez pas le cordon dans les zones à fort trafic ou essayez de le cacher sous les tapis et les tapis.

⚠️ AVERTISSEMENT Assurez-vous que les bouchons de vidange sont bien en place avant de déplacer ou d'utiliser l'unité. Le déversement ou la fuite de liquide de l'appareil pourrait entraîner un choc électrique, une surface glissante ou des dommages matériels.

⚠️ AVERTISSEMENT JAMAIS faire fonctionner le climatiseur sans les filtres en place. Cela pourrait endommager le moteur et réduire la qualité de l'air.

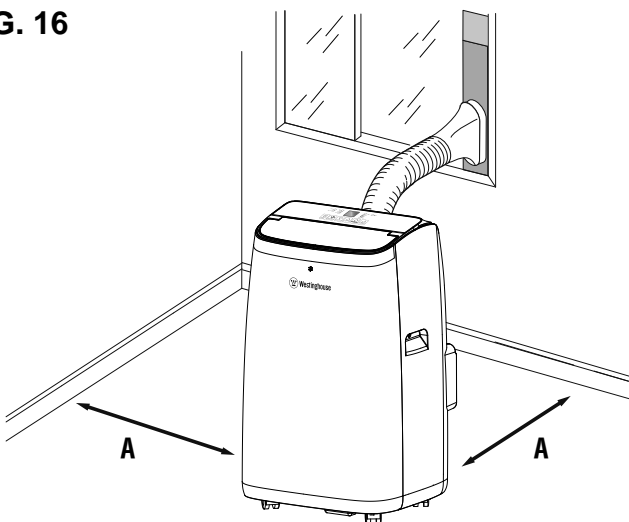
SÉLECTION D'UN EMPLACEMENT APPROPRIÉ

Voir les figures 16 à 19.

Suivez les instructions suivantes pour sélectionner un emplacement pour l'unité :

- Le climatiseur doit fonctionner à 64 °F (18 °C) et à 95 °F (35 °C).
- Ne pas faire fonctionner le climatiseur dans un environnement humide.
- Ce climatiseur est destiné à un usage résidentiel seulement et devrait être utilisé à l'intérieur.
- Ne placez pas l'appareil au ras d'un mur. Pour des performances optimales, il devrait y avoir au moins 18 pouces autour et au-dessus de l'unité.

FIG. 16



A - Laissez 18 pouces autour et au-dessus de l'appareil

- Ne pas faire fonctionner cet appareil à proximité de sources de chaleur telles que les poêles, les registres de chaleur, les radiateurs ou d'autres dispositifs (y compris les amplificateurs) qui produisent de la chaleur.
- Garder l'entrée d'air et la sortie d'air propres. Inspecter régulièrement les débris et les obstacles.
- L'appareil doit être placé de manière à ce qu'une prise mise à la terre soit accessible.

FIG. 17

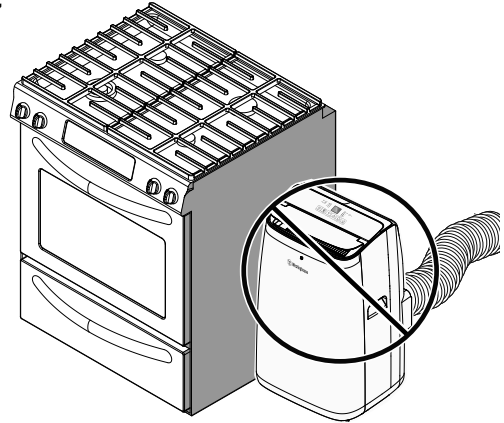
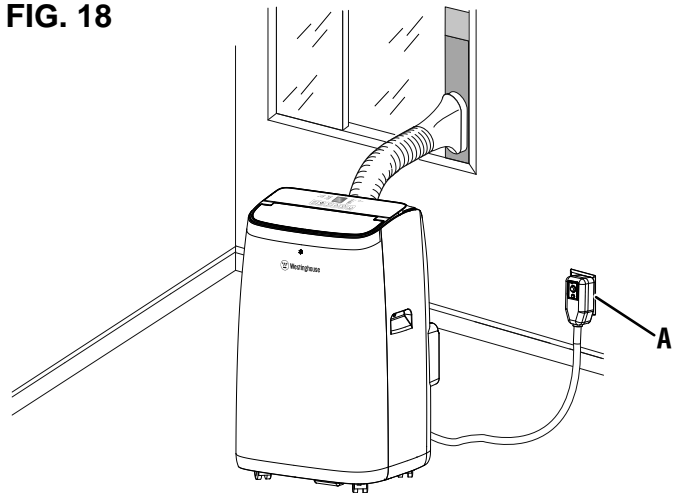
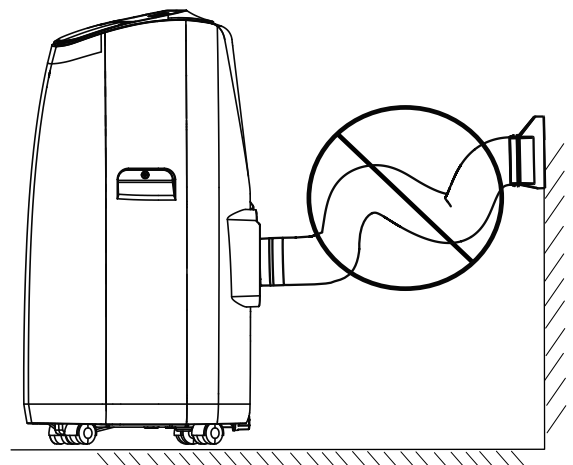


FIG. 18



A - Prise mise à la terre

FIG. 19



A - Ne laissez pas le tuyau se plier ou s'affaisser

FONCTIONNEMENT

- Le tuyau d'échappement peut s'étendre, mais il est préférable de maintenir la longueur au minimum requis. Assurez-vous que le tuyau ne se plie pas brusquement ou ne s'affaïsse pas.

FAIRE FONCTIONNER LE CLIMATISEUR

Voir les figures 20 à 21.

- Placer le climatiseur dans un endroit approprié.
- Branchez le climatiseur dans une prise mise à la terre.
NOTE : L'alimentation doit être de 120 V, AC seulement (courant domestique normal), 60 Hz.

- Utilisez le panneau de commande ou la télécommande pour allumer le climatiseur, choisir les modes ou ajuster les paramètres. Reportez-vous aux sections Utilisation du Panneau de configuration et Utilisation de la télécommande plus loin dans cette section.

NOTE : Lorsque le climatiseur est allumé, l'affichage numérique sur le panneau de commande s'allume.

- La distribution et la direction du flux d'air peuvent être ajustées en déplaçant les persiennes de haut en bas.

NOTE : Soyez prudent lorsque vous déplacez les persiennes. L'utilisation de trop de force peut endommager l'unité.

FIG. 20



A - Ajuster le débit d'air

FIG. 21



A - Télécommande
B - Panneau de configuration

- Lorsque vous avez terminé, utilisez le panneau de commande ou la télécommande pour éteindre le climatiseur.

AVIS

TOUJOURS drainer la condensation de l'eau de l'unité lorsqu'elle n'est pas utilisée pour prévenir la formation possible de bactéries ou de moisissures. L'utilisation d'un climatiseur qui contient des bactéries ou des moisissures peut causer des blessures ou des maladies corporelles. Veillez à ne pas renverser d'eau lors du drainage, car cela peut créer un risque de glissement et de chute.

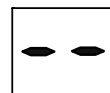
À L'AIDE DU PANNEAU DE CONFIGURATION

Voir la figure 22.

Le panneau de commande peut être utilisé pour sélectionner des modes, modifier les paramètres et allumer le climatiseur.

Bouton MARCHE/ARRÊT (⏻)

Appuyez sur le bouton **MARCHÉ/ARRÊT** (⏻) pour allumer et éteindre l'appareil. Une fois activée, l'unité reviendra au dernier mode qui a été utilisé.

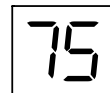


Bouton MODE (⊙)

Appuyez sur le bouton de **MODE** (⊙) pour passer des modes Froid, Sec, Chauffer, et Ventilateur.

Mode froid

Dans ce mode, le ventilateur et le compresseur fonctionnent en même temps. L'affichage affichera la température de réglage.

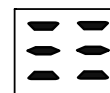


- Appuyez sur le bouton **MODE** (⊙) jusqu'à ce que le voyant « Cool » (froid) soit allumé.
- Sélectionnez une température comprise entre 64 °F et 90 °F (18 °C et 32 °C) en appuyant sur le bouton **HAUT** (Δ) ou **BAS** (∇).
- Sélectionnez la vitesse de ventilateur souhaitée en appuyant sur le bouton **VENTILATEUR** (✳). Choisissez entre haut, bas, et automatique. Référez-vous aux LED correspondantes au-dessus du bouton **VENTILATEUR** (✳).

NOTE : N'essayez pas de refroidir votre maison rapidement en sélectionnant des températures extrêmement basses. Des températures inférieures à 70 °F (21 °C) peuvent faire en sorte que les serpentins à l'intérieur de l'appareil « gèlent », ce qui réduira le débit d'air et diminuera l'efficacité de l'appareil.

Mode ventilateur

Dans ce mode, le ventilateur fonctionne mais pas le compresseur. L'affichage affichera des icônes pour des vitesses élevées (≡≡) ou faibles (--).



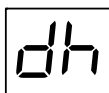
- Appuyez sur le bouton **MODE** (⊙) jusqu'à ce que le voyant « ventilateur » soit allumé.
- Sélectionnez la vitesse de ventilateur souhaitée en appuyant sur le bouton **VENTILATEUR** (✳).

NOTE : Le tuyau d'échappement n'est pas requis dans ce mode. Remplacez le tuyau lorsque vous utilisez l'appareil en mode froid ou sec.

FONCTIONNEMENT

Mode sec

Dans ce mode, l'unité agit comme un déshumidificateur éliminant l'humidité de l'air. L'affichage affichera l'icône sèche (dh).

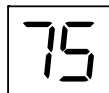


- Appuyez sur le bouton **MODE** (☉) jusqu'à ce que le voyant « Dry » (sec) soit allumé.
- La vitesse du ventilateur sera sélectionnée automatiquement et ne peut pas être ajustée.

Lorsque vous utilisez le mode sec, nous vous recommandons de vidanger le réservoir en continu comme décrit dans la section *Entretien*.

Mode chaleur (WPac14000h uniquement)

Dans ce mode, l'air chaud sort de la grille de sortie d'air. L'affichage affichera la température de réglage.



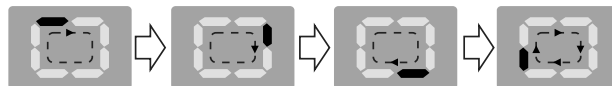
- Appuyez sur le bouton **MODE** (☉) jusqu'à ce que le voyant « Heat » (chaleur) soit allumé.
- Sélectionnez une température comprise entre 55 °F et 81 °F (13 °C et 27 °C) en appuyant sur le bouton **HAUT** (△) ou **BAS** (▽).
- Sélectionnez la vitesse de ventilateur souhaitée en appuyant sur le bouton **VENTILATEUR** (✱). Choisissez entre haut, bas, et automatique. Référez-vous aux LED correspondantes au-dessus du bouton **VENTILATEUR** (✱).

NOTE : Pendant le chauffage, l'eau est extraite de l'air et recueillie à l'intérieur de l'appareil. Vidanger périodiquement ou en continu le réservoir comme décrit dans la section *Entretien*. Si le code d'erreur « ft » (réservoir plein) apparaît dans l'affichage, videz immédiatement le réservoir. (Voir le **Codes d'erreur** plus loin dans cette section.)

Mode intelligent

Dans ce mode, l'apppliance choisit automatiquement de fonctionner en mode frais, chaleur (WPac14000h uniquement) ou ventilateur.

- Appuyez sur le bouton **MODE** (☉) jusqu'à ce que les images suivantes apparaissent dans l'affichage.



- Sélectionnez la vitesse de ventilateur souhaitée en appuyant sur le bouton **VENTILATEUR** (✱). Choisissez entre haut, bas, et automatique. Référez-vous aux LED correspondantes au-dessus du bouton **VENTILATEUR** (✱).

NOTE : L'unité fonctionne en mode chaleur (WPac14000h uniquement) lorsque la température ambiante est inférieure à 20 °C (68 °F), en mode ventilateur lorsque la température ambiante est de 68 °F (20 °C) à 73 °F (23 °C), et en mode froid lorsque la température ambiante est supérieure à 73 °F (23 °C).

Boutons HAUT/BAS (△▽)

Appuyez sur le bouton **HAUT** (△) ou **BAS** (▽) pour sélectionner une température en mode frais ou chauffer.

Unités de température

La température peut être affichée en Fahrenheit ou en degrés Celsius. Pour changer les unités, démarrez l'apppliance, puis appuyez et maintenez les boutons **HAUT** (△) et **BAS** (▽) pendant trois secondes.

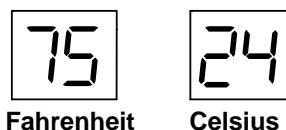
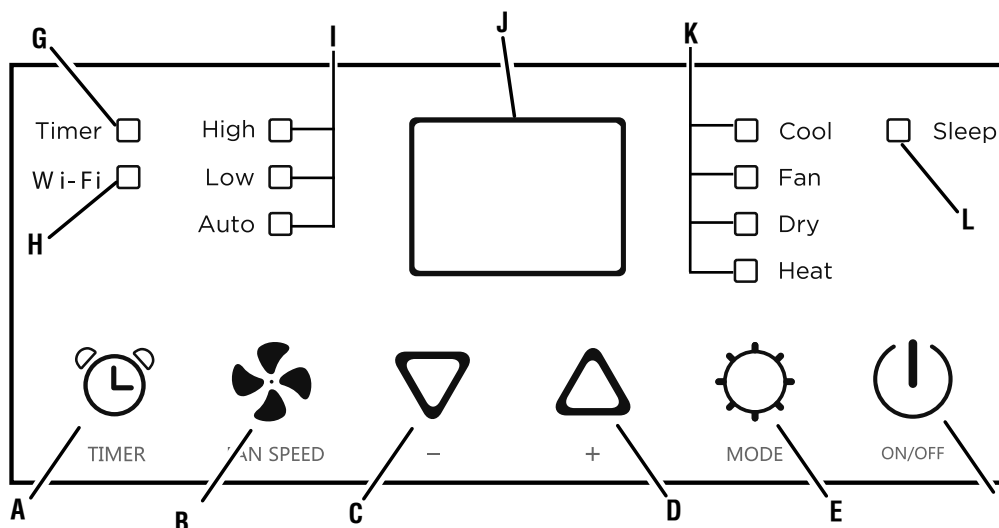


FIG. 22



- A - Bouton MINUTERIE
- B - Bouton VITESSE DU VENTILATEUR
- C - Bouton BAS
- D - Bouton HAUT
- E - Bouton MODE

- F - Bouton MARCHÉ/ARRÊT
- G - Voyant de minuterie
- H - Wi-Fi Voyant
- I - Voyants de vitesse du ventilateur (haute, basse, automatique)

- J - Affichage
- K - Voyants en mode (froid, ventilateur, sec, chaleur [WPac14000h only])
- L - Voyant de veille

FONCTIONNEMENT

Bouton VENTILATEUR (✂)

Appuyez sur le bouton **VENTILATEUR** (✂) pour passer d'une vitesse à l'autre du ventilateur en mode cool, ventilateur, chauffer et intelligent.

Bouton MINUTERIE (⌚)

Utilisez le bouton **MINUTERIE** (⌚) pour programmer le climatiseur pour démarrer ou s'arrêter à une certaine heure.

Minuterie ALLUMÉE

- Allumez l'appareil et sélectionnez le mode et le réglage souhaités. Par exemple, vous pouvez sélectionner le mode sec avec une vitesse de ventilateur élevée.
- Éteignez l'appareil.
- Appuyez sur le bouton **MINUTERIE** (⌚) et attendez que l'écran clignote.
- Utilisez le bouton **HAUT** (△) ou **BAS** (▽) pour définir l'heure avant le démarrage de l'appareil. La minuterie peut être ajustée par incréments de 30 minutes jusqu'à 24 heures.
- Après avoir réglé la minuterie, attendez cinq secondes. Le voyant de la minuterie, au-dessus du bouton **MINUTERIE** (⌚), devrait s'allumer indiquant que le compte à rebours a commencé.

NOTE : La fonction Minuterie ALLUMÉE peut être annulée en appuyant sur le bouton **MINUTERIE** (⌚) après que la minuterie a été réglée. Si la fonction est annulée, le voyant du minuteur s'éteint.



Minuterie ÉTEINTE

- Pendant que l'appareil est en marche, appuyez sur le bouton **MINUTERIE** (⌚) et attendez que l'affichage clignote.
- Utilisez les boutons **HAUT** (△) ou **BAS** (▽) pour définir l'heure avant l'arrêt de l'appareil. La minuterie peut être ajustée par incréments de 30 minutes jusqu'à 24 heures.
- Après avoir réglé la minuterie, attendez cinq secondes. Le voyant de la minuterie, au-dessus du bouton **MINUTERIE** (⌚), devrait s'allumer indiquant que le compte à rebours a commencé.

NOTE : La fonction Minuterie ÉTEINTE peut être annulée en appuyant sur le bouton **MINUTERIE** (⌚) après que la minuterie a été réglée. Si la fonction est annulée, le voyant du minuteur s'éteint.

ERREUR CODES

Cet appareil dispose d'un système d'autodiagnostic pour identifier un certain nombre de dysfonctionnements. Les messages d'erreur apparaissent sur l'affichage comme affiché.

CODE D'ERREUR	SOLUTION
 DÉFAILLANCE DE LA SONDE (Capteur endommagé)	Débranchez l'appareil et communiquez avec le service à la clientèle au 1 (855) 944-3571.
 RÉSERVOIR PLEIN (Réservoir d'eau de condensat plein)	Égoutter l'eau recueillie comme décrit dans la section <i>Entretien</i> .

AJOUT/REPLACEMENT DES PILES DE LA TÉLÉCOMMANDE

Voir la figure 23.

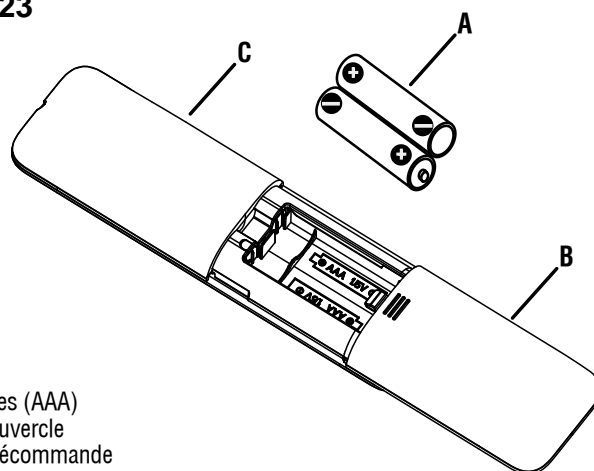
- Faites glisser le couvercle de la batterie hors de la télécommande.
- Installer de nouvelles batteries AAA (1.5V) dans la télécommande en fonction de leur polarité.
- Remplacer le couvercle de la batterie.

À L'AIDE DE LA TÉLÉCOMMANDE

Voir les figures 24 et 25.

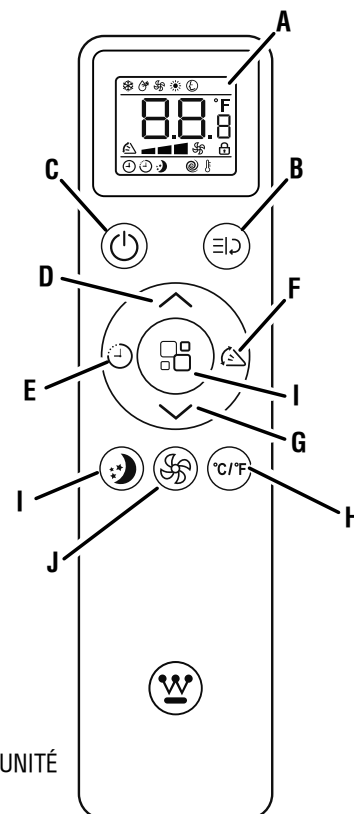
Utilisez la télécommande pour faire fonctionner le climatiseur à distance. La télécommande doit se trouver à moins de 23 pieds (7 mètres) de l'appareil.

FIG. 23



- A - Piles (AAA)
- B - Couvercle
- C - Télécommande

FIG. 24



- A - Affichage
- B - Bouton FONCTION
- C - Bouton MARCHÉ/ARRÊT
- D - Bouton HAUT
- E - Bouton MINUTERIE
- F - Bouton OSCILLANT
- G - Bouton BAS
- H - Bouton CHANGEMENT D'UNITÉ
- I - Bouton VEILLE
- J - Bouton VENTILATEUR

FONCTIONNEMENT

Bouton MARCHE/ARRÊT (⏻)

Appuyez sur le bouton **MARCHÉ/ARRÊT** (⏻) pour allumer et éteindre l'appareil. Une fois activée, l'unité reviendra au dernier mode qui a été utilisé.

Boutons HAUT/BAS (Δ∇)

Appuyez sur le bouton **HAUT** (Δ) ou **BAS** (∇) pour sélectionner une température en mode frais ou chauffer.

Serrure d'enfant

- Pour activer le verrou enfant, appuyez sur les boutons Haut (Δ) et Bas (∇) maintenez-les enfoncés pendant trois secondes. Pendant que le verrou enfant est actif, les boutons de la télé-commande seront inactifs. Lorsqu'elle est active, l'icône de verrouillage enfant est displayé dans l'affichage à distance.
- Pour désactiver le verrou enfant, appuyez sur les boutons Haut (Δ) et Bas (∇) maintenez-les enfoncés pendant trois secondes.

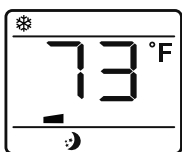
Bouton MINUTERIE (⌚)

Utilisez le bouton **MINUTERIE** (⌚) pour programmer le climatiseur pour démarrer ou s'arrêter à une certaine heure. Référez-vous aux instructions dans la section précédente d'utiliser la Minuterie ÉTEINTE et Minuterie ALLUMÉE. L'icône Minuterie ALLUMÉE ou Minuterie ÉTEINTE et l'heure restante apparaîtront dans l'affichage à distance.



Bouton DORMIR (🌙)

Appuyez sur le bouton **DORMIR** (🌙) pour entrer en mode dormir. En mode veille, l'écran s'estompe et la vitesse du ventilateur est réduite à la vitesse basse. L'icône de veille apparaîtra dans l'affichage à distance.



En mode froid, la température sélectionnée augmentera de 1°F (1°C) par heure sur une période de deux heures. Cette nouvelle

température sera maintenue pendant les six prochaines heures. Ensuite, l'appareil s'éteindra automatiquement.

En mode chauffage, la température sélectionnée diminuera de 1°F (1°C) par heure sur une période de trois heures. Cette nouvelle température sera maintenue pendant les cinq prochaines heures. Ensuite, l'appareil s'éteindra automatiquement.

Pour quitter le mode veille, appuyez sur le bouton **DORMIR** (🌙) de votre télécommande.

Bouton VENTILATEUR (🌀)

Appuyez sur le bouton **VENTILATEUR** (🌀) pour passer d'une vitesse à l'autre du ventilateur en mode froid, ventilateur et intelligent. Les icônes de vitesse de ventilateur apparaîtront dans l'affichage à distance.

FAIBLE		ÉLEVÉE	AUTOMATIQUE

Bouton CHANGEMENT D'UNITÉ (°C/°F)

Utilisez le bouton **CHANGEMENT D'UNITÉ** (°C/°F) pour basculer entre Fahrenheit et Celsius.

Bouton MODE (📱)

Appuyez sur le bouton **MODE** (📱) pour passer des modes froid, sec, chauffer et ventilateur. Reportez-vous aux instructions de la section précédente pour plus d'informations sur les modes froid, sec, ventilateur, chauffer et intelligent.

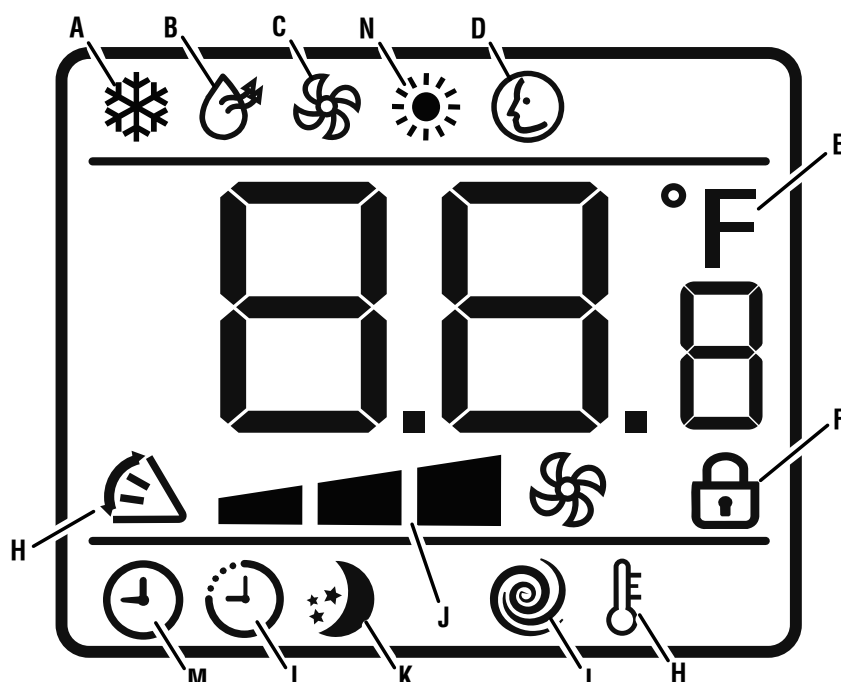
FROID	SEC	VENTILATEUR	INTELLIGENT

Bouton OSCILLANT (🔄)

Appuyez sur le bouton **OSCILLANT** (🔄) pour que les persiennes se déplacent automatiquement de haut en bas. Appuyez à nouveau sur le bouton **OSCILLANT** (🔄) pour arrêter le mouvement des persiennes. L'icône Swing apparaîtra dans l'affichage à distance.

FIG. 25

- A - Icône de refroidissement
- B - Icône sèche
- C - Icône du ventilateur
- D - Icône Intelligente
- E - Unité de température
- F - Icône de verrouillage parental
- G - Icône de oscillant
- H - Icône suivez-moi
- I - Icône turbo
- J - Icônes de vitesse du ventilateur (haute, basse, automatique)
- K - Icône de veille
- L - Icône de la minuterie ARRÊT
- M - Icône de la minuterie MARCHÉ
- N - Icône de chaleur



FUNCTIONNEMENT

Bouton FONCTION (≡▷)

Utilisez le bouton **FONCTION** pour sélectionner la fonction Turbo ou la fonction Suivez-moi.

Fonction Turbo

Lorsque la fonction Turbo est activée, le réglage de la température est par défaut à 64 ° F (18 ° C) et la vitesse du ventilateur est réglée sur élevé. Pour activer la fonction Turbo :

- Appuyez sur le bouton **FONCTION** (≡▷) et attendez que l'icône turbo clignote dans l'affichage à distance.
- Appuyez à nouveau sur le bouton **FONCTION** (≡▷) pour activer la fonction Turbo. L'icône turbo cessera de clignoter et restera dans l'écran à distance.
- Pour désactiver la fonction Turbo, appuyez sur le bouton **MODE** (≡▷) ou le bouton **Haut** (△) ou **Bas** (▽) .



Fonction Suivez-moi

Lorsque la fonction Suivez-moi est activée, la télécommande détecte la température à son emplacement et ren-voie cette information à l'appareil. Une fois le signal reçu, le réglage de la température sur l'appareil s'ajustera automatiquement pour correspondre à la température à l'emplacement de la télécommande. Pour activer la fonction Suivez-moi :

- Appuyez sur le bouton **FONCTION** (≡▷), puis appuyez sur le bouton **Haut** (△) ou **Bas** (▽) bouton jusqu'à ce que l'icône Suivez-moi clignote sur la télécommande.
- Appuyez à nouveau sur le bouton **FONCTION** (≡▷) pour activer la fonction Suivez-moi. L'icône suivez-moi cessera de clignoter et restera dans l'affichage à distance.
- Pour désactiver la fonction suivez-moi, appuyez sur le bouton de **FONCTION** (≡▷) puis sur le bouton **Haut** (△) ou **Bas** (▽) jusqu'à ce que l'icône Suivez-moi clignote sur la télécommande. Appuyez à nouveau sur le bouton de **FONCTION** (≡▷) pour confirmer la désactivation. L'icône Suivez-moi disparaît de l'écran.



CONNEXION DE VOTRE APPAREIL À UN TÉLÉPHONE INTELLIGENT

Voir la figures 26 et 27.

AVIS

Scannez le code QR pour obtenir des instructions détaillées sur la connexion de votre appareil à votre smartphone et des instructions d'utilisation de l'application **WESTINGHOUSE**.

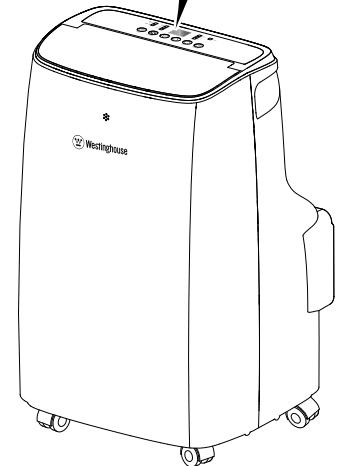
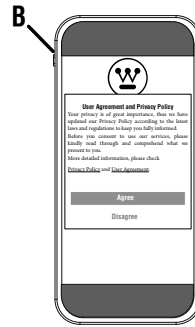
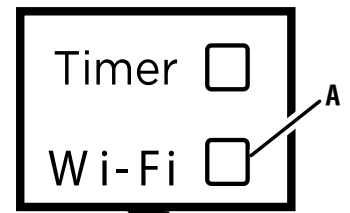
Votre climatiseur portable peut être contrôlé de presque n'importe où à l'aide d'un smartphone ou d'un autre appareil connecté. Pour connecter le climatiseur à votre appareil, procédez comme suit :

- Téléchargez l'application **WESTINGHOUSE** depuis Google Play ou l'App Store. Suivez les instructions de l'application pour créer un compte.

NOTE : L'application doit être installée et créer un compte avant de pouvoir connecter l'appareil à votre téléphone.

- Ouvrez l'application et suivez les instructions à l'écran pour vous connecter ou créer un compte.
- Lisez les termes et conditions. Pour approuver, cliquez sur accepter.
- Acceptez toutes les autorisations requises pour accéder aux réseaux de l'appareil intelligent.

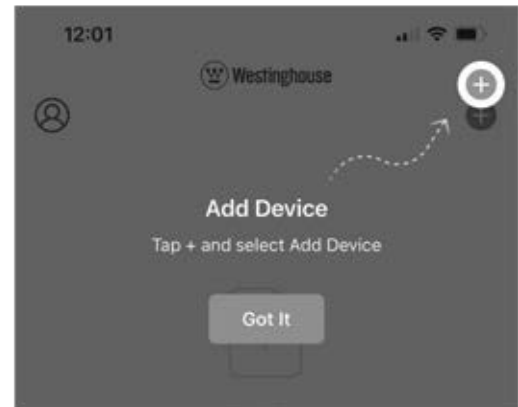
FIG. 26



A - Voyant Wi-Fi

B - Téléphone intelligent ou appareil intelligent

FIG. 27



- Cliquez sur le plus (+) dans le coin supérieur droit pour sélectionner le numéro de modèle de l'unité. (voir la figure 27).
- Suivez les instructions à l'écran pour accéder au réseau Wi-Fi.
- Une fois les appareils connectés, vous pourrez contrôler votre climatiseur via l'application **WESTINGHOUSE**.

FONCTIONNEMENT

Pour plus de détails sur le fonctionnement du climatiseur à partir de votre téléphone, reportez-vous à l'application **WESTINGHOUSE** ou scannez le code QR.

CONSEILS POUR UNE UTILISATION OPTIMALE

- Fermez les fenêtres et les portes de la pièce pour qu'elles soient climatisées.
- Lorsque vous utilisez le climatiseur sans le kit d'évent de fenêtre, laissez une porte légèrement ouverte pour améliorer la ventilation.
- Pour réduire la chaleur ambiante et aider le climatiseur à fonctionner efficacement, fermez partiellement les rideaux et les stores pour bloquer l'exposition directe au soleil
- Ne reposez jamais d'objets d'aucune sorte sur l'appareil.
- Ne bloquez pas l'entrée ou la sortie d'air de l'appareil. La réduction du débit d'air entraînera de mauvaises performances et pourrait endommager l'unité.
- S'assurer qu'il n'y a pas de sources de chaleur dans la pièce;
- N'utilisez jamais l'appareil dans des pièces très humides (blanchisseries par exemple).
- N'utilisez jamais l'appareil à l'extérieur.
- Assurez-vous que l'appareil est debout sur une surface plane. Si nécessaire, placez les verrous de ricin sous les roues avant.

ENTRETIEN

⚠ AVERTISSEMENT ÉTEIGNEZ TOUJOURS le climatiseur et débranchez-le avant d'effectuer la maintenance.

Pour prolonger la durée de vie de ce produit, suivez les instructions d'entretien et d'entretien de cette section. Communiquez avec le service à la clientèle avant d'entretenir des pièces de rappel ou de garantie.

NETTOYAGE DU BOÎTIER ET DES GRILLES

Voir la figure 28.

S'il y a de la poussière légère sur le boîtier, utilisez une serviette douce pour l'essuyer. Si le boîtier est très sale ou gras, utilisez un chiffon doux humide avec un détergent doux et de l'eau. **NE** laissez **PAS** l'eau s'égoutter dans l'unité.

Utilisez une brosse plus propre ou douce pour nettoyer la sortie d'air et les grilles d'admission d'air.

NETTOYAGE DES FILTRES À AIR

Voir la figure 29.

AVIS Les filtres doivent être nettoyés une fois tous les trois mois. Nettoyez les filtres plus fréquemment si l'appareil est utilisé dans des environnements poussiéreux. Les filtres à air sales réduisent le débit d'air, diminuent l'efficacité de l'unité et pourraient empêcher l'unité de fonctionner correctement.

- Débranchez le climatiseur.
- Ouvrez la porte filtrante et/ou retirez la grille d'admission d'air.
- Faites glisser le filtre loin du climatiseur.
- Nettoyez la porte filtrante et/ou la calandre d'admission d'air à l'aide d'une brosse plus propre ou douce.
- Utilisez un aspirateur pour nettoyer le filtre. S'il est très sale, nettoyez-le avec de l'eau tiède et un détergent doux. N'utilisez pas de produits chimiques agressifs ou d'eau chaude.

NOTE : Laissez le filtre sécher complètement avant de le replacer dans l'unité.

AVIS Laisser sécher le filtre à l'air. N'essayez pas de sécher le filtre avec du feu ou de l'air forcé. Cela pourrait déformer le cadre du filtre ou créer un risque d'incendie.

FIG. 28

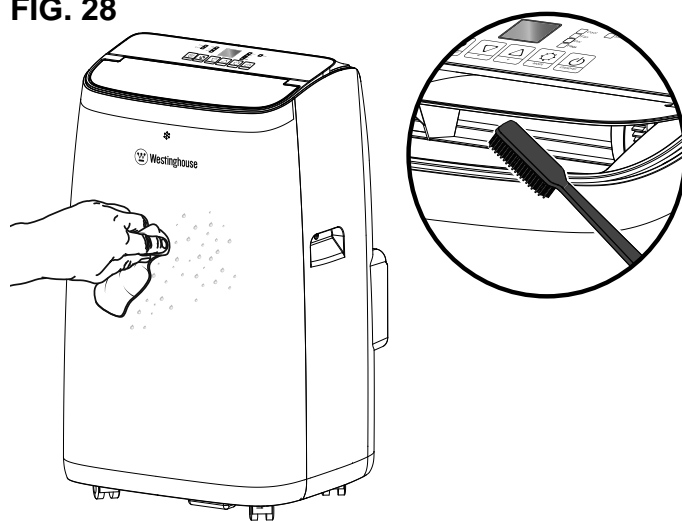
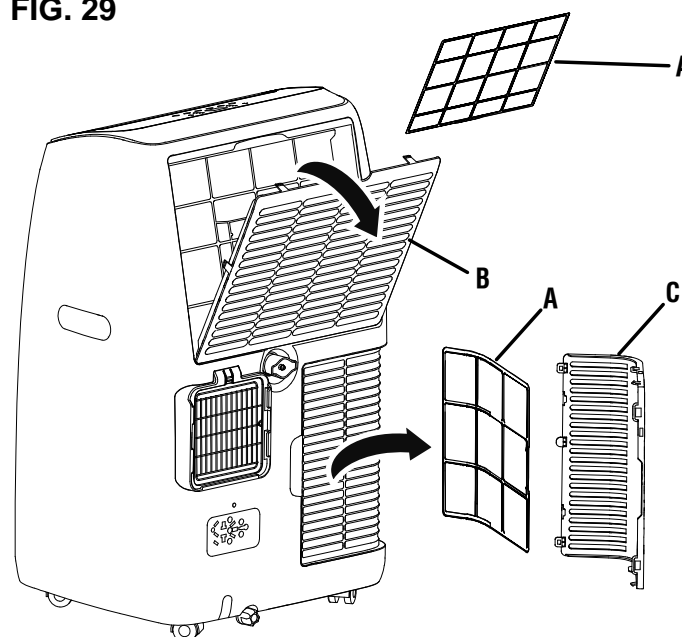


FIG. 29



- A - Filtre à air
- B - Couvercle du filtre
- C - Grille d'admission d'air

ENTRETIEN

- Remplacer le filtre et fermer la porte du filtre ou remplacer la grille d'admission d'air.

⚠ AVERTISSEMENT JAMAIS faire fonctionner le climatiseur sans les filtres en place. Cela pourrait endommager le moteur et réduire la qualité de l'air.

NETTOYAGE DU CONDUIT D'ÉVACUATION

- Débranchez le climatiseur.
- Retirer le conduit d'échappement du climatiseur d'air et du panneau de la fenêtre, s'il y a lieu.
- Nettoyez le conduit d'échappement avec de l'eau tiède et un détergent doux.
- Laisser sécher le conduit d'échappement, puis le réinstaller.

DRAINAGE DE L'EAU RECUEILLIE

Voir les figures 30 - 32

⚠ AVERTISSEMENT Veillez à ne pas renverser l'eau de drainage et assurez-vous que le bouchon de vidange est complètement en place avant la reprise de l'exploitation. Le déversement ou la fuite de liquide de l'appareil pourrait entraîner un choc électrique, une surface glissante ou des dommages matériels.

Si trop d'eau s'est accumulée à l'intérieur de l'unité, le conditionneur d'air cesse de fonctionner et « Ft » (réservoir plein) apparaît dans l'affichage. Lorsque cela se produit, la condensation de l'eau doit être drainée.



NOTE : Vous devrez peut-être vider l'appareil plus fréquemment dans les zones à forte humidité.

Vidange manuelle en mode frais et sec:

- Débranchez le climatiseur.
- Placer un bac de vidange sous le bouchon de vidange inférieur
- Retirer le bouchon du bouchon de vidange inférieur et laisser l'eau s'écouler.

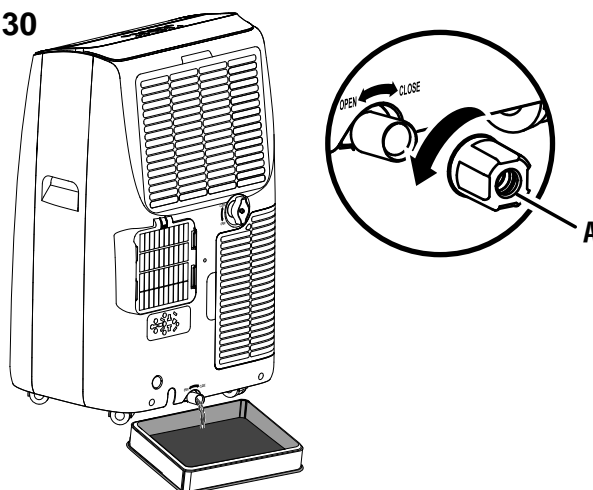
NOTE : N'inclinez pas l'unité. Gardez-le vertical tout en drainant.

- Réinstaller le bouchon du bouchon de vidange.

Vidange continue en mode sec:

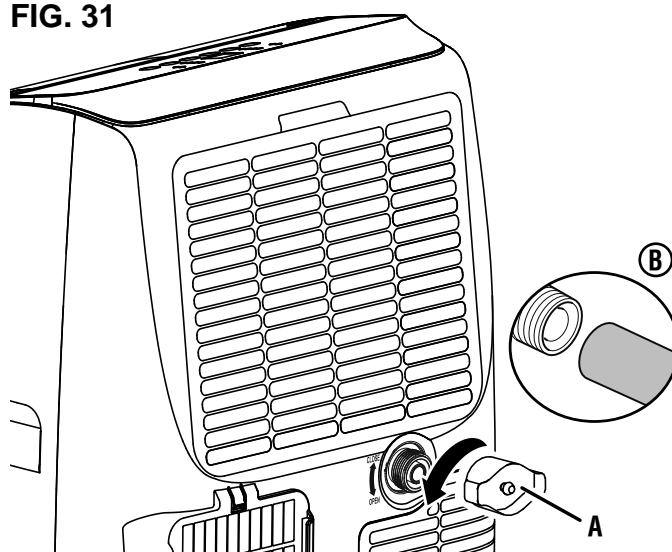
- Débranchez le climatiseur.
- Retirer le bouchon du bouchon de vidange supérieur.
- **NOTE :** Une certaine condensation d'eau résiduelle peut se déverser. Utilisez une serviette pour nettoyer tout déversement.
- Insérez une extrémité d'un tuyau de vidange (1/2 po de diamètre) [non fourni] ou un tuyau d'arrosage (non fourni) dans le bouchon de vidange supérieur et l'autre extrémité dans un seau ou un siphon de sol.
- Branchez le conditionneur d'air et commencez à fonctionner. L'unité s'écoulera continuellement pendant qu'elle fonctionne.
- Lorsque vous avez terminé de faire fonctionner l'appareil, arrêtez et débranchez le climatiseur.
- Retirer le tuyau de vidange ou le tuyau d'arrosage (non fourni).
- Réinstaller le bouchon du bouchon de vidange.

FIG. 30



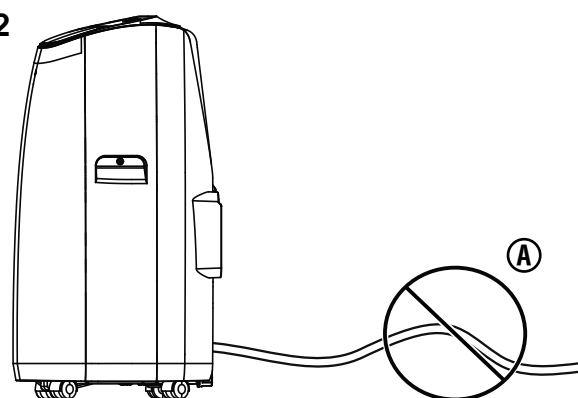
A - Bouchon de vidange inférieur

FIG. 31



A - Bouchon de vidange supérieur
B - Connecter le tuyau de vidange

FIG. 32



A - Toutes les sections du tuyau de vidange doivent être plus basses que le bouchon de vidange

ENTRETIEN

Les pièces de maintenance peuvent être achetées directement à l'usine. Une liste partielle des pièces de maintenance est ci-dessous. Pour une liste complète des pièces de maintenance ou pour des informations supplémentaires, écrivez-nous à service@wpowereq.com ou composez le **1-855-944-3571**.

Filtre à air (supérieur)	81073000007
Filtre à air (inférieur)	81073000001
Tuyau d'échappement	810703229
Entrée du tuyau	810701997A
Sortie de tuyau	810702769
Télécommande	810900800K
Kit d'évent de fenêtre (panneau coulissant et panneau fixe)	810702837
Bouchon de vidange supérieur	810701299A
Bouchon de vidange inférieur	810701900 / 810701898B
Tuyau de vidange	810700928F
Roulettes	810701160

⚠ AVERTISSEMENT N'utilisez pas de pièces jointes ou d'accessoires qui ne sont pas recommandés pour une utilisation avec ce produit. Toute modification non autorisée et l'utilisation d'accessoires incompatibles peuvent endommager l'appareil et annuler votre garantie.

DÉPANNAGE

PROBLÈME	CAUSE POSSIBLE	CORRECTION
Le climatiseur ne démarre pas	Pas d'électricité	Vérifier la source d'alimentation
	Les piles de la télécommande doivent être remplacées	Remplacer les piles
	Le cordon d'alimentation n'est pas branché correctement	Retirez et rebranchez le cordon d'alimentation
	L'ICD du cordon d'alimentation s'est déclenché	Réinitialiser l'ICD
S'exécute pendant une courte période, puis s'arrête	Le réglage de la température est trop proche de la température ambiante	Abaisser le réglage de la température
	La sortie d'air est bloquée	Supprimer le blocage
	Le tuyau d'échappement a des coudes ou des affaissés brusques	Redressez le tuyau
Le climatiseur démarre mais ne refroidit pas	Une porte ou une fenêtre est ouverte	Fermez les portes et les fenêtres
	Les filtres sont sales	Nettoyez les filtres
	Le tuyau d'échappement n'est pas connecté	Fixez le tuyau d'échappement
	Le réglage de la température est trop élevé	Abaisser le réglage de la température
	L'oulet d'air ou l'entrée d'air est bloqué	Supprimer le blocage
	La pièce dépasse la taille recommandée	Déplacez l'appareil dans une pièce plus petite
L'unité ne fonctionnera pas et « ft » apparaît sur l'écran	Lumière directe du soleil diminuant l'effet de refroidissement	Couvrez les fenêtres avec des rideaux ou des stores
	L'excès de condensation d'eau se trouve à l'intérieur du réservoir.	Videz le réservoir.

RESPONSABILITÉ DE WESTINGHOUSE OUTDOOR POWER EQUIPMENT

Westinghouse Outdoor Power Equipment garantit ce produit, à l'acheteur initial sur présentation d'une preuve d'achat, pendant une période d'un (1) an contre tout défaut de matériaux, de pièces ou de fabrication. Cette garantie limitée est accordée uniquement à l'acheteur initial et n'est pas transférable.

Westinghouse Outdoor Power Equipment s'engage, à sa seule discrétion, à réparer ou remplacer gratuitement toute pièce présentant un défaut d'utilisation, dans des conditions normales. Cette garantie est valable uniquement pour les appareils utilisés à titre personnel, non loués à des fins industrielles ou commerciales, et entretenus conformément aux instructions du manuel d'utilisation fourni avec le produit.

Pour être valides, les climatiseurs portables Westinghouse doivent être utilisés conformément aux instructions et réglementations du manuel d'utilisation.

RESPONSABILITÉ DU PROPRIÉTAIRE

Votre reçu d'achat, indiquant la date, le modèle et le numéro de série, doit être conservé et présenté au service après-vente pour toute intervention sous garantie. La preuve d'achat vous incombe exclusivement, en tant qu'acheteur initial.

Pour bénéficier d'une garantie sans souci, il est important d'enregistrer votre climatiseur portable Westinghouse. Vous pouvez vous enregistrer en ligne sur le site suivant : westinghouse.com/register, ou par téléphone automatisé au 1-855-944-3571. L'enregistrement de votre produit vous permet de conserver votre preuve d'achat auprès de Westinghouse Outdoor Power Equipment, en cas de prise en charge ultérieure, et établit un lien direct entre vous, l'acheteur initial, et Westinghouse Outdoor Power Equipment, s'il s'avère nécessaire de vous contacter.

Vous devez faire preuve d'une utilisation et d'un entretien raisonnables, conformément aux instructions du manuel d'utilisation de votre climatiseur portable Westinghouse. En cas de problème avec le produit, il vous incombe, à vos frais, de le livrer ou de l'expédier à un centre de service agréé pour réparation ou remplacement sous garantie (l'intervention devant avoir lieu pendant la période de garantie applicable), et d'organiser la prise en charge des frais de retour du produit après réparation. Vous pouvez également contacter Westinghouse Outdoor Power Equipment pour demander des pièces de rechange sous garantie, le cas échéant. Pour trouver un centre de service agréé près de chez vous, vous pouvez contacter Westinghouse Outdoor Power Equipment par téléphone (avec un système automatisé) au 1-855-944-3571 ou consulter le site www.westinghouse.com. Pour toute assistance, demande de pièces de rechange sous garantie ou question, veuillez contacter Westinghouse Outdoor Power Equipment par courriel à service@wppowereq.com ou par téléphone au 1-855-944-3571.

Le fait de confier la réparation de votre produit à un atelier non affilié à Westinghouse n'annulera pas la présente garantie. De même, l'utilisation de pièces détachées non officielles n'annulera pas la présente garantie.

Frais de transport

Les frais de transport liés à l'acheminement de tout équipement motorisé ou accessoire sont à la charge de l'acheteur. Il incombe également à l'acheteur de payer les frais de transport de toute pièce soumise à un remplacement au titre de la présente garantie, sauf si ce retour est demandé par écrit par Westinghouse Outdoor Power Equipment.

DEMANDES ET PÉRIODES DE GARANTIE DES PRODUITS

Application grand public

Aux fins de la présente garantie limitée, « Utilisation par le consommateur » désigne l'utilisation par l'acheteur d'origine à des fins personnelles, résidentielles, domestiques ou récréatives.

- Les frais de réparation (pièces et main-d'œuvre) seront couverts pendant une période d'un (1) an à compter de la date d'achat.
- Seules les pièces de rechange du compresseur seront couvertes pendant une période de cinq (5) ans. à compter de la date d'achat.
- Si aucune preuve d'achat n'est disponible pour établir la date d'achat, et si le produit n'est pas enregistré, comme suggéré ici, la date de fabrication, telle qu'enregistrée par Westinghouse Outdoor Power Equipment, marquera le début de la période de garantie du produit.

Applications commerciales ou locatives

Aux fins de la présente garantie limitée, l'expression « Utilisation commerciale/de location » désigne l'utilisation du produit par l'acheteur initial à des fins lucratives ou professionnelles. Dès lors que le produit a été utilisé à de telles fins, il sera considéré comme une « Utilisation commerciale/de location » et la présente garantie sera nulle et non avenue.

EXCLUSIONS

Les éléments suivants ne sont pas couverts par la garantie :

- Toute pièce devenue inutilisable suite à une mauvaise utilisation, une utilisation commerciale et/ou locative, un abus, une négligence, un accident, un entretien inadéquat ou une modification
- L'appareil, s'il n'a pas été utilisé et/ou entretenu conformément au manuel d'utilisation
- usure normale
- Éléments d'entretien courant
- Détérioration normale de la finition extérieure due à l'utilisation ou à l'exposition
- Dommages liés à une infestation de rongeurs et/ou d'insectes
- Toute modification entraînant une augmentation des émissions de monoxyde de carbone, ou la suppression d'avertissements de sécurité, de protections ou d'autres pièces affectant le bon fonctionnement ou l'utilisation prévue du produit
- Frais liés à la « formation du client » ou au dépannage lorsqu'aucun défaut de fabrication n'est constaté.
- Les défaillances causées par un cas de force majeure ou toute autre cause externe, y compris, mais sans s'y limiter : collision, vol, vandalisme, émeute, guerre, incendie, gel, foudre, tremblement de terre, tempête, grêle, eau, inondation, tornade ou ouragan.
- Frais de téléphone, de téléphone cellulaire, de télécopieur, d'accès à Internet ou autres frais de communication
- Frais de transport express ou frais d'expédition spéciaux pour la ou les pièces de rechange
- Heures supplémentaires, jours fériés ou travail d'urgence

LIMITES DE LA GARANTIE IMPLICITE ET DES DOMMAGES INDIRECTS

Cette garantie ne couvre pas les pertes, dommages indirects ou consécutifs résultant de défauts du produit ou de la négligence du propriétaire, ni ceux survenant lors de la vente, de l'utilisation, de l'installation ou de la réparation de ce produit. La responsabilité maximale de Westinghouse Outdoor Power Equipment ne saurait en aucun cas excéder le prix d'achat du ou des produits déclarés défectueux ou non conformes. **LA PRÉSENTE GARANTIE REMPLACE TOUTES LES AUTRES GARANTIES, EXPRESSES OU IMPLICITES, Y COMPRIS LES GARANTIES DE QUALITÉ MARCHANDE OU D'ADÉQUATION À UN USAGE PARTICULIER.**

La garantie de l'appareil d'origine s'applique à tout appareil de remplacement fourni. La période de garantie de l'appareil remplacé continue d'être calculée à partir de la date d'achat de l'appareil d'origine.

Cette garantie vous confère certains droits légaux qui peuvent varier d'un État ou d'une province à l'autre. Selon votre État ou province, vous pourriez bénéficier de droits supplémentaires non mentionnés dans la présente garantie.

QUESTIONS :

Pour toute question concernant les droits et responsabilités liés à la garantie limitée, veuillez contacter Westinghouse Outdoor Power Equipment à l'adresse suivante :

Téléphone : 855-944-3571

Télécopieur : 262-522-1451

Courriel : service@wpowereq.com

Adresse : Service après-vente Westinghouse

777 Manor Park Drive, Columbus, Ohio 43228



www.WestinghouseOutdoorPower.com

Service Hotline (855) 944-3571

777 Manor Park Drive, Columbus, OH 43228

® and Westinghouse are trademarks of Westinghouse Electric Corporation.

Used under license by Westinghouse Outdoor Power Equipment.

© 2023 MWE Investments, LLC All Rights Reserved.